



مؤسسه آموزش عالی غزالی

غیردولتی- غیرانتفاعی

وزارت علوم و تحقیقات و فن آوری

مؤسسه آموزش عالی غزالی

پایان نامه برای دریافت درجه کارشناسی ارشد (M.A)

رشته مدیریت بازرگانی - گرایش بازرگانی بین المللی

عنوان :

تاثیر قابلیت های پویا و مدیریت دانش بر عملکرد رقابتی با تاکید بر نقش چابکی و فرهنگ سازمانی

مورد مطالعه : (بانک های خصوصی شهر کرج)

پاییز ۱۳۹۹

نگارنده : مریم میرابی

استاد مشاور : دکتر سعید مافی ترابی

استاد راهنما : دکتر حسین عابدی

- امروزه قابلیت های سازمانی عامل اصلی رقابت در محیط کسب و کارها است.
- شرکتها به دنبال بهبود عملکرد رقابتی خود هستند و صاحب نظران عملکرد رقابتی را نوعی مزیت رقابتی می دانند که عناصر آن **هزینه محوری** ، **محصول محوری** و **خدمات محوری** است.
- در محیط های رقابتی امروز نیازمند قابلیت هایی هستیم که بتوانند مزیت رقابتی بوجود آورند.
- **قابلیت های پویا** \longleftrightarrow برای یکپارچه سازی ، ساختن و صورتبندی دوباره توانمندی های درونی و بیرونی برای رویارویی با تغییرات سریع محیطی.
- **مدیریت دانش** \longleftrightarrow برای اتخاذ استراتژی های جدید.
- **چابکی** \longleftrightarrow برای انعطاف پذیری ، پاسخگویی و سرعت ارائه محصول و خدمات منطبق با نیاز مشتریان.

کلیات تحقیق

مروری بر ادبیات

روش شناسی پژوهش

تحلیل داده ها

بحث و نتیجه گیری

پیشنهادات

- قابلیت های سازمانی عامل اصلی رقابت پذیری در محیط کسب و کارها هستند.
- قابلیت های رقابتی به توانمندی های هر شرکت و جایگاه برتر آن نسبت به رقبا اشاره دارد که بدون دستیابی به آنها و نتایج عملکردی نامناسب، توجیه اقتصادی کمی برای ادامه حیات سازمان وجود خواهد داشت.
- **مزایای رقابتی هزینه محور** : شایستگی های سازمانی در کاهش هزینه های تولید، قیمت تمام شده پایین و ارائه خدمات با ارزش نسبت به رقبا
- **مزایای رقابتی محصول محور** : کیفیت و طراحی بهتر نسبت به رقبا
- **مزایای رقابتی خدمات محور** : به دنبال انعطاف پذیری بالا ، قابلیت دسترسی و سرعت ارائه مطلوبتر ، قابلیت اطمینان و پشتیبانی تخصصی است.
- یکی از عوامل کلیدی که ریشه در بنیان ها و مفروضات اساسی سازمان ها دارد ، فرهنگ سازمانی است. که مجموعه ای است از مفروضات ذهنی مشترک است که تفسیر و عمل را در سازمانها با تعریف رفتار مناسب برای موقعیت های مختلف راهنمایی می کند.

کلیات تحقیق

مروری بر ادبیات

روش شناسی پژوهش

تحلیل داده ها

بحث و نتیجه گیری

پیشنهادات

- در اقتصاد قرن ۲۱، نقش سازمانها و موسسات مالی بسیار برجسته شده و یکی از برجسته ترین بخش های خدمات مالی، بانکها هستند که نقش مهمی در توسعه هرکشوری ایفا می کنند.
- رقابت امروزی بانکها تا حدی است که در صورت نداشتن قابلیت های رقابتی، به ناچار باید صحنه را ترک نمایند.
- چاولی و همکاران ارائه محصولات نوآور و تکامل فرایند نوآوری را با توجه به عصر اطلاعات، برای چالش عملکرد رقابتی بانکها موثر می داند که تاثیرات عمده ای بر صنعت بانکداری گذاشته است.
- نو آور بودن و چابکی سازمانی موجب بهره وری، سودآوری و کارآمدی بیشتر، خدمات سریع تر و رضایت مشتریان، سهولت و انعطاف پذیری بانکها می شود.

تحقیق حاضر به دنبال پاسخگویی به این مسئله اساسی که قابلیت های پویا، مدیریت دانش، چابکی سازمان به چه میزان می توانند عملکرد رقابتی بانکها را تحت تاثیر قرار دهند؟ و در این بین فرهنگ سازمانی چه نقشی را ایفا می کنند؟

کلیات تحقیق

مروری بر ادبیات

روش شناسی پژوهش

تحلیل داده ها

بحث و نتیجه گیری

پیشنهادات

از حیث دامنه مطالعاتی و دانش نظری

- ✓ بهبود عملکرد رقابتی یکی از مهم ترین دغدغه های مدیران در محیط های پویا و رقابتی امروز است.
- ✓ از مشخصه های دنیای امروز، تغییرات سریع و مداوم در محیط اقتصادی است که حاصل آن شکل گیری رقابت شدید در کسب و کارها است.
- ✓ از آنجا که توان رقابتی زمینه های موفقیت اقتصادی را فراهم می سازد، در سالهای اخیر توجه محققان و پژوهشگران زیادی را به خود معطوف کرده است.
- ✓ از سویی دیگر روابط بین مدیریت دانش، چابکی سازمانی و نوآوری، طی یک دهه گذشته مورد توجه بسیاری از دانشمندان قرار گرفته است.
- ✓ این تحقیق با بررسی رابطه چندگانه قابلیت های پویا، مدیریت دانش، چابکی سازمانی، و عملکرد رقابتی در بانکهای خصوصی، به ادبیات نظری و توسعه فرضیه های مطرح شده کمک خواهد کرد.

کلیات تحقیق

مروری بر ادبیات

روش شناسی پژوهش

تحلیل داده ها

بحث و نتیجه گیری

پیشنهادات

از حیث کاربردی

- ✓ در حال حاضر بانکها در یک محیط کاملا رقابتی فعالیت می کنند و تنوع خدمات مبتنی بر تغییرات فناورانه در این صنعت رو به افزایش است. بر این اساس هیچ بانکی نمی تواند منحصر در همه حوزه ها بهترین خدمات را ارائه کند.
- ✓ باتوجه به منابع در دسترس، بانکها نمی توانند خدمات خود را به کل بازار بالقوه و مشتریان ارائه دهند لذا باید راهبردهای متمایزی را نسبت به رقبا برای ارائه خدمات اتخاذ کنند.
- ✓ یک روش مهم برای خلق جایگاه رقابتی، متمایزسازی خدمات و نوآورانه بودن محصولات نسبت به سایر رقبا است.
- ✓ داشتن قابلیت های پویا و چابکی سازمانی توان رقابتی بانکها را بالا می برد و می توانند با بهره مندی از دانش محیطی و سازگار نمودن خود با تغییرات مستمر فناوری، ضمن سودآوری اقتصادی رضایت مشتریان را نیز جلب نماید.

کلیات تحقیق

مروری بر ادبیات

روش شناسی پژوهش

تحلیل داده ها

بحث و نتیجه گیری

پیشنهادات

هدف علمی تحقیق

بررسی تاثیر قابلیت‌های پویا و مدیریت دانش بر عملکرد رقابتی با تاکید بر نقش چابکی و فرهنگ سازمانی.



اهداف تحقیق

اهداف کاربردی تحقیق

- ✓ بررسی و تعیین میزان تاثیر قابلیت های پویا بر چابکی بانک های خصوصی شهر کرج.
- ✓ بررسی و تعیین میزان قابلیت های پویا بر عملکرد رقابتی بانک های خصوصی شهر کرج.
- ✓ بررسی و تعیین میزان تاثیر چابکی سازمانی بر عملکرد رقابتی بانک های خصوصی شهر کرج.
- ✓ بررسی و تعیین میزان تاثیر مدیریت دانش بر چابکی بانک های خصوصی شهر کرج.
- ✓ بررسی و تعیین میزان تاثیر فرهنگ سازمانی در رابطه بین قابلیت های پویا و عملکرد رقابتی بانک های خصوصی شهر کرج.
- ✓ بررسی و تعیین نقش فرهنگ سازمانی در رابطه بین مدیریت دانش و عملکرد رقابتی بانکهای خصوصی شهر کرج.

کلیات تحقیق

مروری بر ادبیات

روش شناسی پژوهش

تحلیل داده ها

بحث و نتیجه گیری

پیشنهادات

مدل مفهومی تحقیق

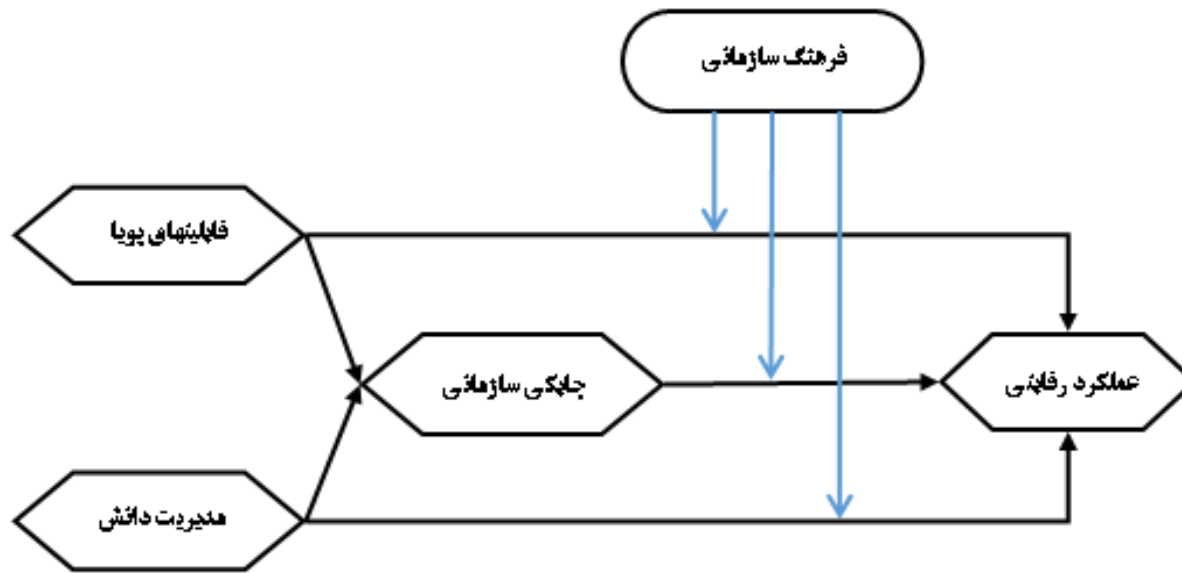

مدل مفهومی پژوهش : منبع مدل (گیمانگ و امیگوالی (۲۰۲۰)، آروکودار و همکاران (۲۰۱۹)

کلیات تحقیق

مروری بر ادبیات

روش شناسی پژوهش

تحلیل داده ها

بحث و نتیجه گیری

پیشنهادات

فرضیه های تحقیق

- 1) قابلیت ها پویا تاثیر مثبتی بر چابکی بانک های خصوصی شهر کرج دارد.
- 2) قابلیت های پویا تاثیر مثبتی بر عملکرد رقابتی بانک های خصوصی شهر کرج دارد.
- 3) چابکی سازمانی تاثیر مثبتی بر عملکرد رقابتی بانک های خصوصی شهر کرج دارد.
- 4) مدیریت دانش تاثیر مثبتی بر چابکی بانک های خصوصی شهر کرج دارد.
- 5) مدیریت دانش تاثیر مثبتی بر عملکرد رقابتی بانک های خصوصی شهر کرج دارد.
- 6) فرهنگ سازمانی تاثیر قابلیت های پویا بر عملکرد رقابتی بانک های خصوصی را تعدیل می کند.
- 7) فرهنگ سازمانی تاثیر چابکی سازمانی بر عملکرد رقابتی بانک های خصوصی را تعدیل می کند.
- 8) فرهنگ سازمانی تاثیر مدیریت دانش بر عملکرد رقابتی بانک های خصوصی را تعدیل می کند.

کلیات تحقیق

مروری بر ادبیات

روش شناسی پژوهش

تحلیل داده ها

بحث و نتیجه گیری

پیشنهادات

قابلیت های پویا

مفهومی

تیسه قابلیت های پویا را به عنوان تمایل شرکت برای ادغام مداوم و توزیع

مجدد منابع در یک محیط نوسان کسب و کار برای به دست آوردن مزیت رقابتی تعریف کرده است.

عملیاتی

بیانگر قابلیت های بانک برای صورتبندی و باز طراحی منابع برای کسب مزیت

رقابتی است و میانگین نمره ای است که از پرسشنامه با طیف لیکرت سنجش می شود.

کلیات تحقیق

مروری بر ادبیات

روش شناسی پژوهش

تحلیل داده ها

بحث و نتیجه گیری

پیشنهادات

تعاریف مفهومی و عملیاتی متغیرها

مدیریت دانش

مجموعه ای از فرایندها برای تبدیل داده ها و اطلاعات به دانش ارزشمند است که این

مفهومی

فرایندها شامل خلق، کشف، سازماندهی، به کارگیری، تسهیم و بازیابی دانش است.

بیانگر فرایند خلق، اکتساب، نگهداری و بکارگیری دانش بانک است و میانگین نمره ای

عملیاتی

است که از پرسشنامه با طیف لیکرت سنجش می شود.

کلیات تحقیق

مروری بر ادبیات

روش شناسی پژوهش

تحلیل داده ها

بحث و نتیجه گیری

پیشنهادات

چابکی سازمانی

مفهومی

به عنوان پاسخ به تغییرات در شرایط آشفته بازار است. چابکی سازمانی به عنوان یک صلاحیت گسترده سازمانی برای گفتگو در مورد اصطلاحات غیرقابل پیش بینی است.

عملیاتی

بیانگر میزان سرعت، انعطاف پذیری و پاسخگویی بانک به نیازهای متغیر مشتریان است و میانگین نمره ای است که از پرسشنامه با طیف لیکرت سنجش می شود.

کلیات تحقیق

مروری بر ادبیات

روش شناسی پژوهش

تحلیل داده ها

بحث و نتیجه گیری

پیشنهادات

تعاریف مفهومی و عملیاتی متغیرها

فرهنگ سازمانی

مفهومی ← به عنوان "نشان دادن طیف گسترده ای از پدیده های اجتماعی، از جمله پوشش، زبان، رفتار، اعتقاد، ارزش فرضیات و نمادها است.

عملیاتی ← بیانگر ارزش ها، هنجارها و مفروضات اساسی بانک است و میانگین نمره ای است که از پرسشنامه با طیف لیکرت سنجش می شود.

کلیات تحقیق

مروری بر ادبیات

روش شناسی پژوهش

تحلیل داده ها

بحث و نتیجه گیری

پیشنهادات

عملکرد رقابتی

مفهومی

مجموعه ای از معیارهای مطلوب عملکرد نوآورانه، عملکرد محصول و بازاریابی فروش است. عملکرد رقابتی خروجی مزیت رقابتی را در نظر می گیرد، یعنی حدی که سازمان قادر به توسعه خود بیشتر از رقبای خود باشد.

عملیاتی

بیانگر میزان کیفیت خدمات منحصر بفرد بانک، مشتری محوری و هزینه گرایبانک است و میانگین نمره ای است که از پرسشنامه با طیف لیکرت سنجش می شود.

کلیات تحقیق

مروری بر ادبیات

روش شناسی پژوهش

تحلیل داده ها

بحث و نتیجه گیری

پیشنهادات

پیشینه های تحقیق - داخلی

نتایج تحقیق	هدف تحقیق	محققان (سال)
قابلیت مدیریت دانش روی قابلیت پویا و دانش مشتری تاثیر مثبت و معناداری دارد. قابلیت پویا و دانش مشتری نیز روی عملکرد تاثیر مثبت دارد.	تاثیر توانایی های مدیریت دانش بر عملکرد شرکت با نقش میانجی قابلیت های پویا و دانش مشتری	کنجکاو منفرد و همکاران (۱۳۹۸)
مدیریت دانش بر عملکرد سازمانی تاثیر مثبت و معنادار دارد.	بررسی ارتباط بین مدیریت دانش و عملکرد سازمانی در نمایندگی های بیمه	زارعی و اسعدی (۱۳۹۸)
قابلیت های پویا (سنجش و ساختاردهی مجدد) بر قابلیت های عملیاتی و عملکرد تأثیرگذار است. آشفتگی بازار رابطه پیکربندی با قابلیت های عملیاتی را تعدیل می کند. آشفتگی فنی رابطه سنجش و پیکربندی با قابلیت بازار و پیکربندی با قابلیت فنی را تعدیل می کند. آشفتگی رقبا رابطه بین سنجش و قابلیت بازاریابی و پیکربندی را تعدیل می کند.	بررسی تأثیر قابلیت های پویا بر عملکرد سازمانی با میانجی گری قابلیت های بازاریابی و فنی و بررسی نقش تعدیل گر تغییرات محیطی	بلوچی و همکاران (۱۳۹۸)
از بین شیوه های مدیریت دانش تنها تاثیر مثبت و معنی دار ابعاد (اکتساب دانش و کاربرد دانش) بر نوآوری سازمانی تایید شد. نوآوری سازمانی بر قابلیت نوآوری فرایند تاثیر مثبت دارد. قابلیت نوآوری محصول بر عملکرد شرکت تاثیر مثبت.	بررسی نقش میانجی نوآوری سازمانی و قابلیت نوآوری تکنولوژیکی در تاثیر شیوه های مدیریت دانش بر عملکرد	پرهیزکار و همکاران (۱۳۹۷)
در رسیدن به استراتژی رهبری هزینه و تمرکز تمام ابعاد قابلیت پویا اثر مثبت دارند اما در رسیدن به استراتژی تمایز فقط قابلیت ادراک اثر مثبت و معنادار دارد و هر دو بعد قابلیت نوآوری بر ابعاد مزیت رقابتی اثر مثبت و معنادار دارند.	بررسی تاثیر قابلیت های پویا و قابلیت های نوآوری در دستیابی به مزیت رقابتی	حسین زاده شهری و شاهینی (۱۳۹۷)
مدیریت دانش بر عملکرد و کیفیت خدمات موثر است. مدیریت دانش هم به طور مستقیم بر عملکرد بانک های خصوصی و هم به واسطه متغیر کیفیت خدمات می تواند بر عملکرد بانک های خصوصی تاثیر بگذارد.	بررسی تاثیر مدیریت دانش بر عملکرد بانک های خصوصی با میانجی گری کیفیت خدمات	سرخوندی و همکاران (۱۳۹۷)

کلیات تحقیق

مروری بر ادبیات

روش شناسی پژوهش

تحلیل داده ها

بحث و نتیجه گیری

پیشنهادات

پیشینه های تحقیق - خارجی

نتایج تحقیق	هدف تحقیق	محققان
قابلیت های پویا هم با چابکی سازمانی و هم با عملکرد رقابتی ارتباط مثبت دارند. چابکی سازمانی با عملکرد رقابتی ارتباط مثبت دارد. مدیریت دانش هم با قابلیت های پویا، عملکرد رقابتی و نوآوری رابطه دارد. تاثیر نوآوری بر عملکرد رقابتی ناچیز است.	بررسی نقش قابلیت های پویا، نوآوری، چابکی سازمانی و مدیریت دانش برای بهبود عملکرد رقابتی	گیمانگ و امیگوالی (۲۰۲۰)
قابلیت های مدیریت دانش به نوآوری شرکت را تحریک می کند. این رابطه برای شرکتهایی که تحمل ریسک پذیری بالایی دارند تقویت می شود و دانش داخلی فقط برای شرکتهایی که تحمل ریسک پذیری کم دارند، مؤثر است.	بررسی رابطه بین قابلیت های مدیریت دانش و نوآوری شرکت های کوچک و متوسط در شرایط ریسک	هوک و همکاران (۲۰۲۰)
ابعاد مدیریت دانش با استراتژی تمایز به جز خلق دانش و کسب دانش ارتباط معناداری دارند و تنها کسب دانش نشانگر رابطه معنادار با رهبری هزینه است. مدیریت دانش در مقایسه با استراتژی رهبری هزینه که با تعهد آنها در زمینه تحقیق و توسعه و نوآوری همزمان می شود، تأثیر مثبتی بر استراتژی رقابتی با تمایل بیشتر به سمت استراتژی تمایز دارد.	بررسی تأثیر مدیریت دانش در تدوین استراتژی های رقابتی برای شرکت های کوچک و متوسط مالی	نقاه و وونگ (۲۰۲۰)
قابلیت ترکیب خلاقانه منابع و شایستگی ها در خلق دانش جدید و بهبود دانش و ارائه ارزش بیشتر برای برآورده کردن نیازهای مشتری و افزایش نتایج عملکرد موثر است	نقش قابلیت های پویا به عنوان یک تعدیل در تبیین فرآیندهای خلق دانش و عملکرد شرکتهای فناوری محور مورد	تی ام و همکاران (۲۰۱۹)
شرکت های کوچک و متوسط می توانند از روابط شبکه های برای دستیابی به منابع و اطلاعات خارجی بهره برداری کنند، و از این رو چابکی سازمانی و ظرفیت جذب خود را در محیط کسب و کار بهبود داده و موجب کسب مزیت رقابتی و عملکرد سازمانی برتر می شوند	بررسی نقش مدیریت شبکه و قابلیت های سازمانی برای خلق مزیت رقابتی شرکتهای کوچک و متوسط	لیو و یانگ (۲۰۱۹)
چابکی سازمانی واسطه تأثیر خلق دانش بر خلاقیت سازمانی است. علاوه بر این، دانش ضمنی تأثیر جامعه پذیری را در خلاقیت سازمانی تعدیل می کند. از طرف دیگر، نهادینه سازی دانش، تأثیراتی را که ترکیب و درونی سازی بر خلاقیت سازمانی داشته را تعدیل می کند.	بررسی تاثیر خلق دانش بر عملکرد شرکت با نقش میانجی چابکی سازمانی	چانگ و همکاران (۲۰۱۹)

کلیات تحقیق

مروری بر ادبیات

روش شناسی پژوهش

تحلیل داده ها

بحث و نتیجه گیری

پیشنهادات

موضوع پایان نامه : تاثیر قابلیت های پویا و مدیریت دانش بر عملکرد رقابتی با تاکید بر نقش چابکی و فرهنگ سازمانی

روش تحقیق



کلیات تحقیق

مروری بر ادبیات

روش شناسی پژوهش

تحلیل داده ها

بحث و نتیجه گیری

پیشنهادات

قلمرو تحقیق

کلیات تحقیق

مروری بر ادبیات

روش‌شناسی پژوهش

تحلیل داده‌ها

بحث و نتیجه‌گیری

پیشنهادات

موضوعی

قلمرو موضوعی تحقیق، مبحث مدیریت بازرگانی (استراتژیک) است.

مکانی

بانک‌های خصوصی شهر کرج

زمانی

تحقیق مقطعی است و از شهریور ۱۳۹۹ تا بهمن ۱۳۹۹ انجام شده است.



موضوع پایان‌نامه: تاثیر قابلیت‌های پویا و مدیریت دانش بر عملکرد رقابتی با تاکید بر نقش چابکی و فرهنگ سازمانی

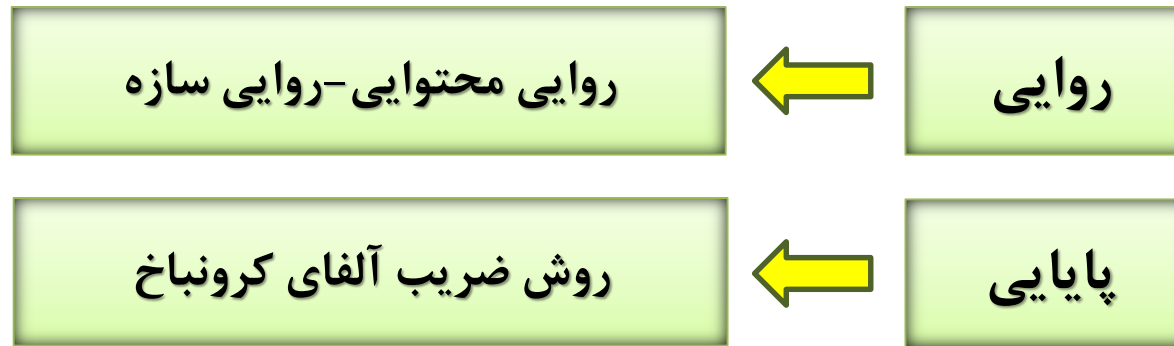

کلیات تحقیق

مروری بر ادبیات

روش‌شناسی پژوهش

تحلیل داده‌ها

بحث و نتیجه‌گیری

پیشنهادات

آلفای کل پرسشنامه	آلفای کرونباخ متغیر	تعداد سؤال	شماره سؤال	متغیرهای تحقیق
۰.۷۴۲	۰.۸۳۱	۴	۱ تا ۴	قابلیت‌های پویا
	۰.۷۹۸	۶	۵ تا ۱۰	مدیریت دانش
	۰.۸۰۲	۵	۱۱ تا ۱۵	چابکی سازمانی
	۰.۸۶۵	۵	۱۶ تا ۲۰	فرهنگ سازمانی
	۰.۸۳۱	۶	۲۱ تا ۲۶	عملکرد رقابتی

روش آماری

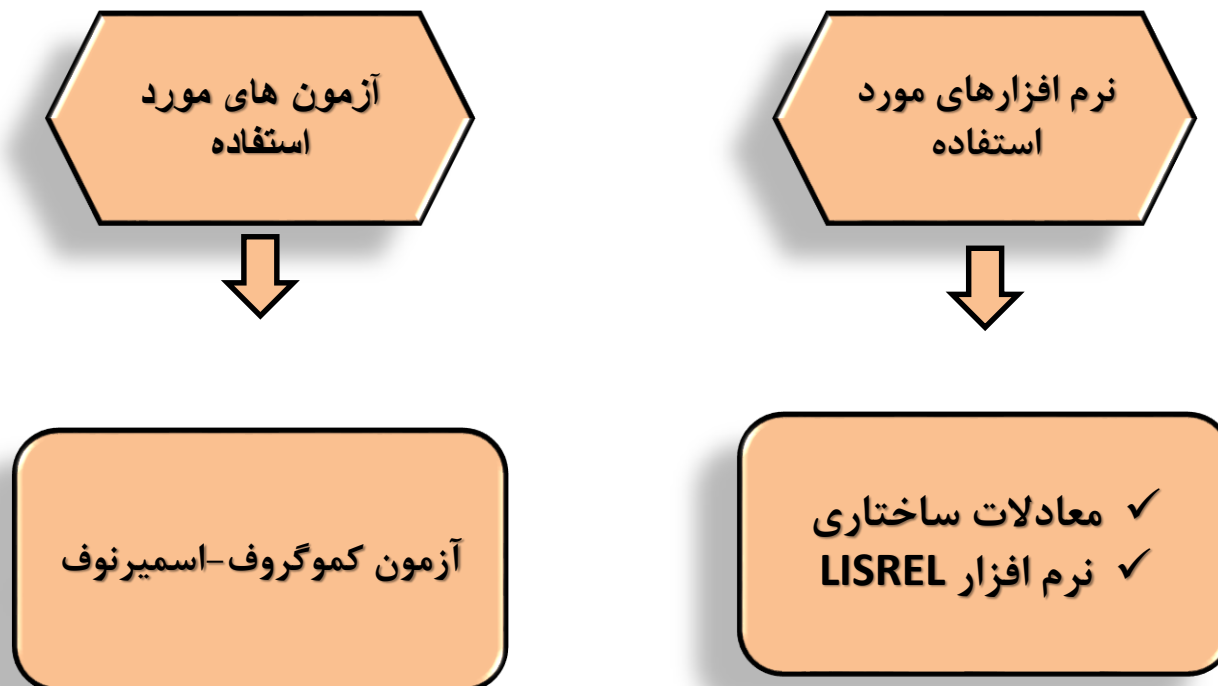

کلیات تحقیق

مروری بر ادبیات

روش شناسی پژوهش

تحلیل داده ها

بحث و نتیجه گیری

پیشنهادات

آمار توصیفی

کلیات تحقیق

مروری بر ادبیات

روش‌شناسی پژوهش

تحلیل داده‌ها

بحث و نتیجه‌گیری

پیشنهادات

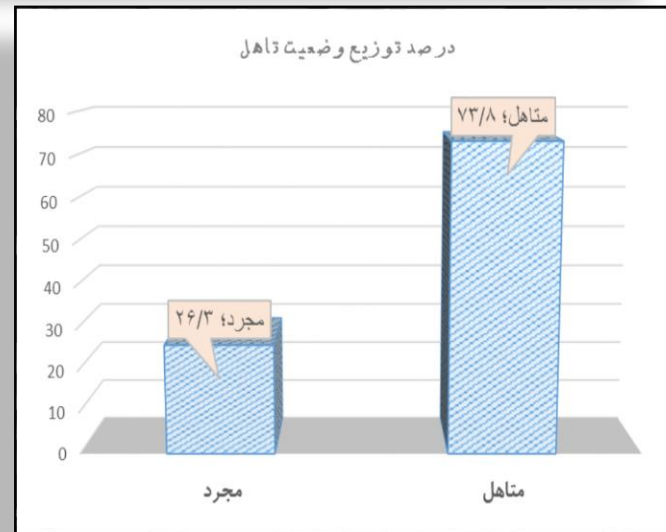
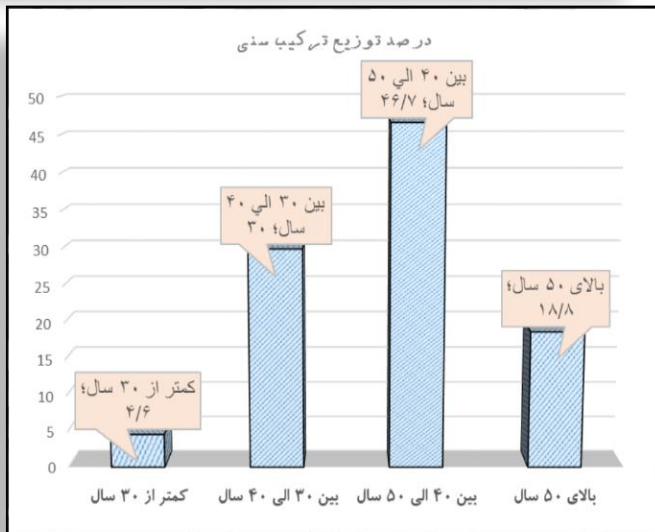
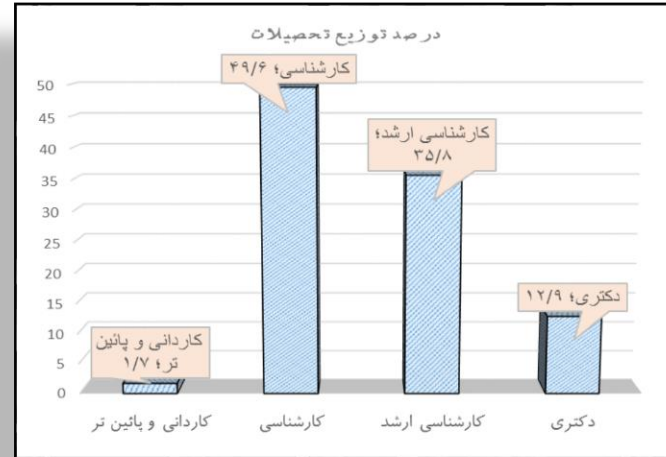
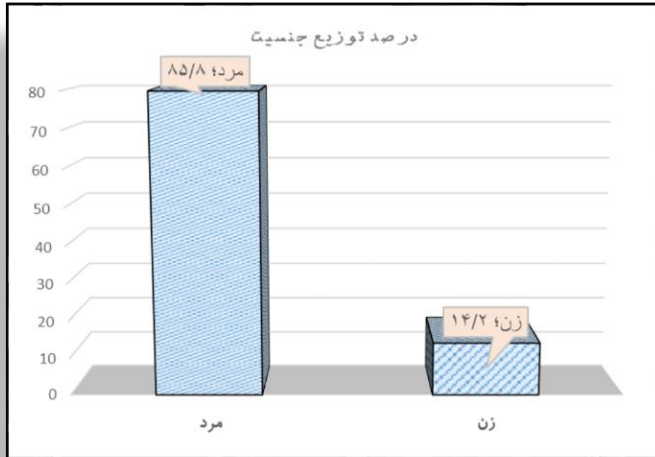

آمار توصیفی

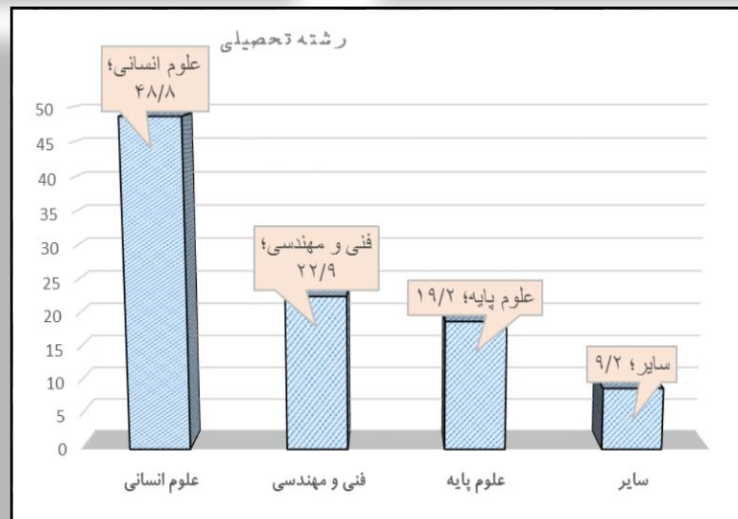
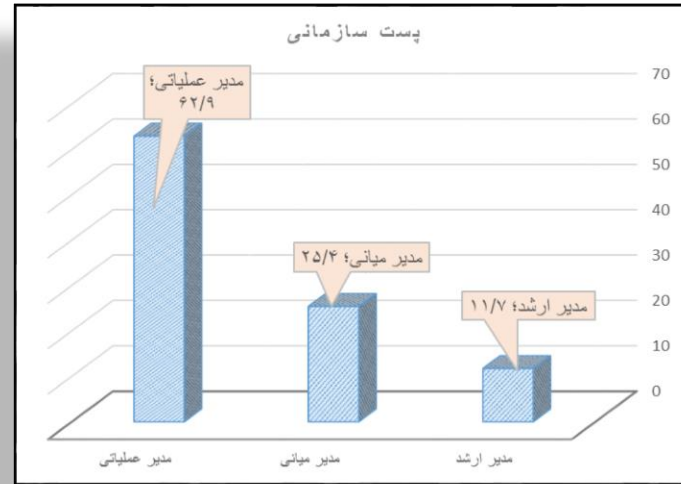
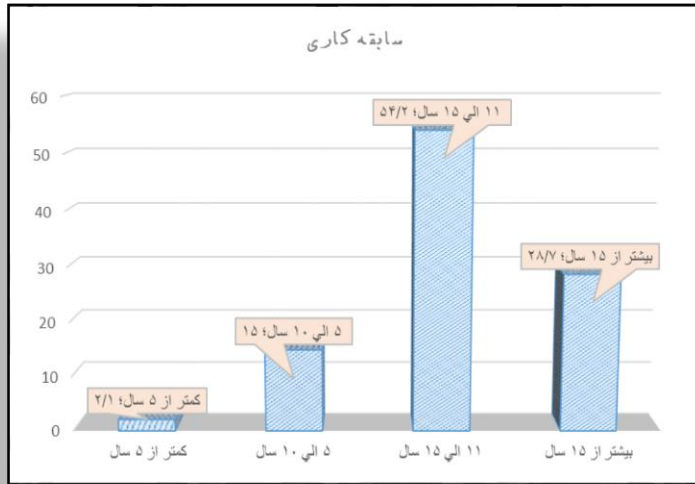

کلیات تحقیق

مروری بر ادبیات

روش شناسی پژوهش

تحلیل داده ها

بحث و نتیجه گیری

پیشنهادات

مقایسه میانگین متغیرهای تحقیق

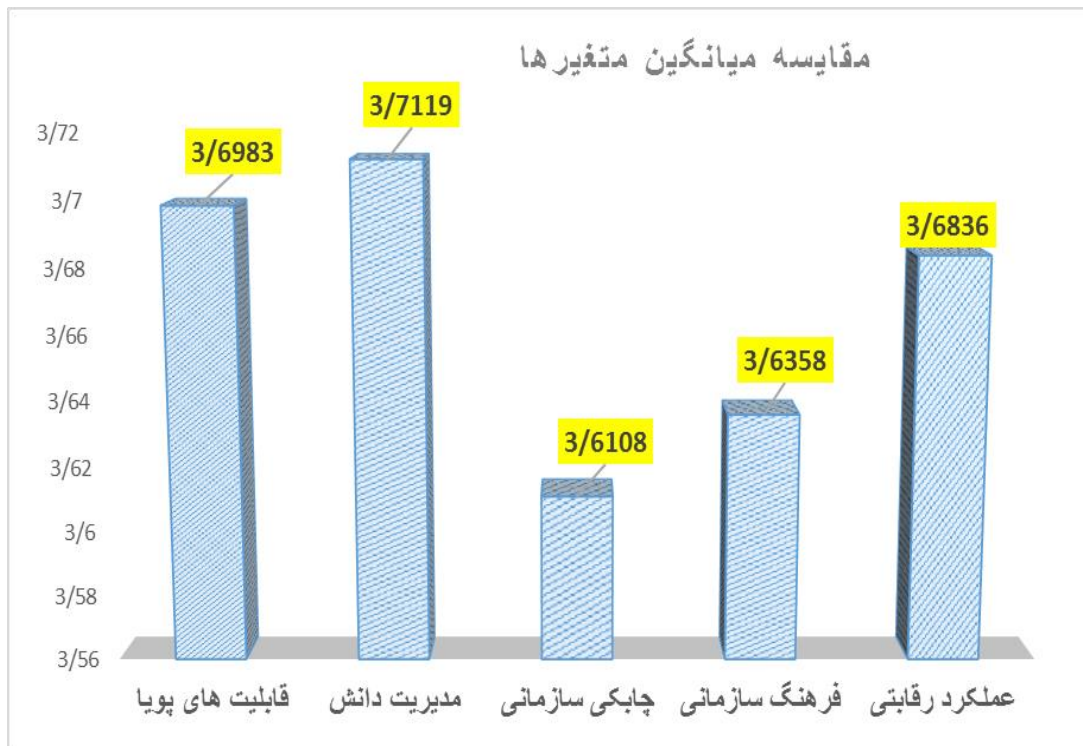

کلیات تحقیق

مروری بر ادبیات

روش شناسی پژوهش

تحلیل داده ها

بحث و نتیجه گیری

پیشنهادات

موضوع پایان نامه : تاثیر قابلیت های پویا و مدیریت دانش بر عملکرد رقابتی با تاکید بر نقش چابکی و فرهنگ سازمانی

آزمون کولموگروف-اسمیرنوف

نتیجه آزمون	سطح معنی داری	آماره کولموگروف اسمیرنوف	میانگین	تعداد نمونه	متغیرهای تحقیق
نرمال	۰.۰۷۹	۰.۲۴۵	۳.۶۹۸۳	۲۴۰	قابلیت های پویا
نرمال	۰.۰۶۸	۰.۱۶۸	۳.۷۱۱۹	۲۴۰	مدیریت دانش
نرمال	۰.۰۸۴	۰.۱۴۹	۳.۶۱۰۸	۲۴۰	چابکی سازمانی
نرمال	۰.۰۷۰	۰.۲۰۷	۳.۶۳۵۸	۲۴۰	فرهنگ سازمانی
نرمال	۰.۰۶۹	۰.۱۹۳	۳.۶۸۳۶	۲۴۰	عملکرد رقابتی

کلیات تحقیق

مروری بر ادبیات

روش شناسی پژوهش

تحلیل داده ها

بحث و نتیجه گیری

پیشنهادات

تحلیل عاملی تاییدی (قبل از اصلاح)

کلیات تحقیق

مروری بر ادبیات

روش شناسی پژوهش

تحلیل داده ها

بحث و نتیجه گیری

پیشنهادات

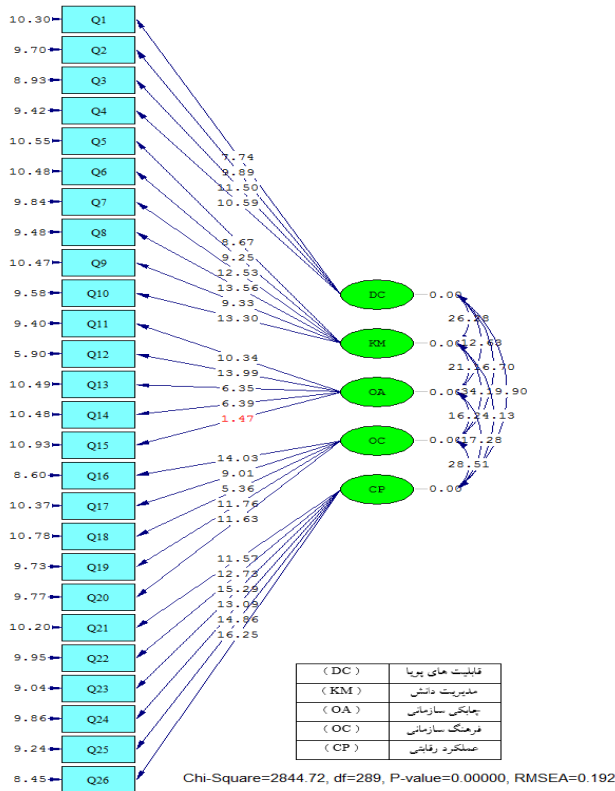

در حالت ضرایب معنی داری

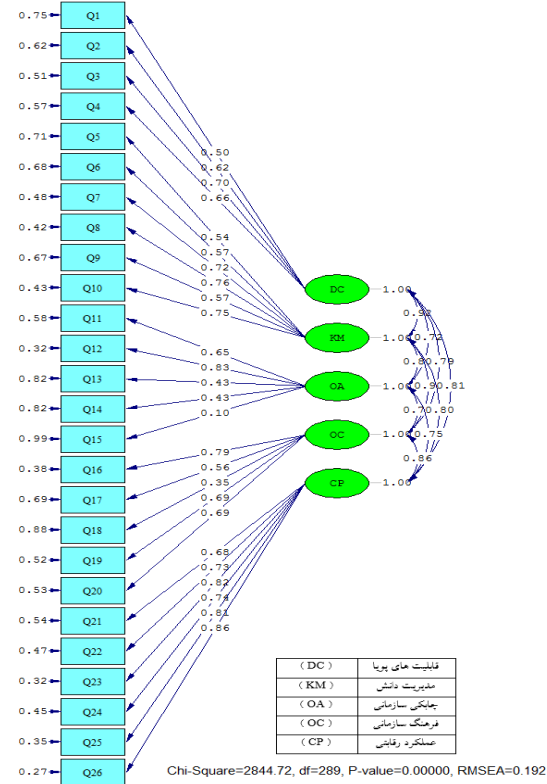

در حالت ضرایب استاندارد

تحلیل عاملی تاییدی (بعد از اصلاح)

کلیات تحقیق

مروری بر ادبیات

روش شناسی پژوهش

تحلیل داده ها

بحث و نتیجه گیری

پیشنهادات

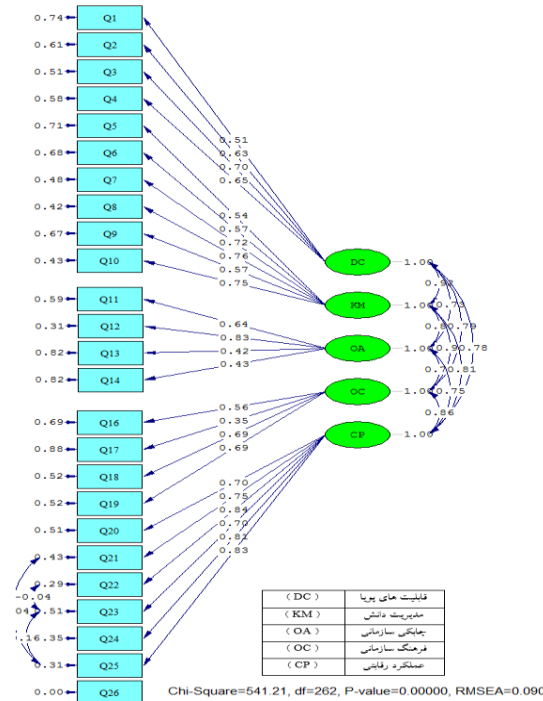
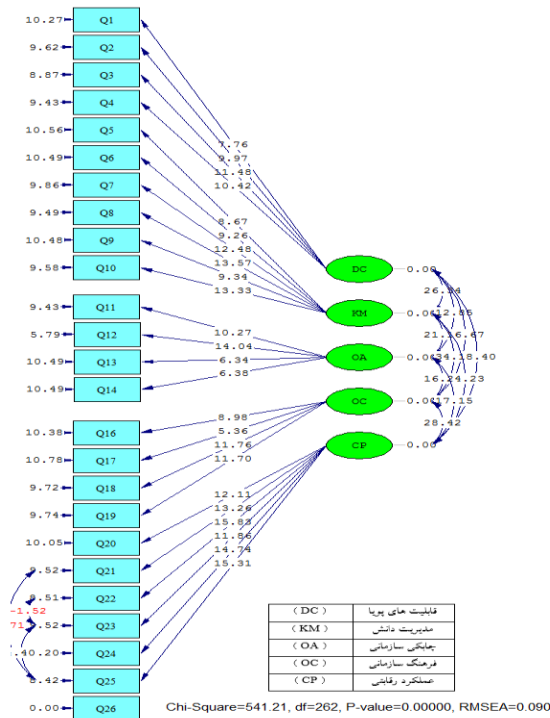

در حالت ضرایب معنی داری

در حالت ضرایب استاندارد

مدل معادلات ساختاریافته (فرضیه های اول تا پنجم)

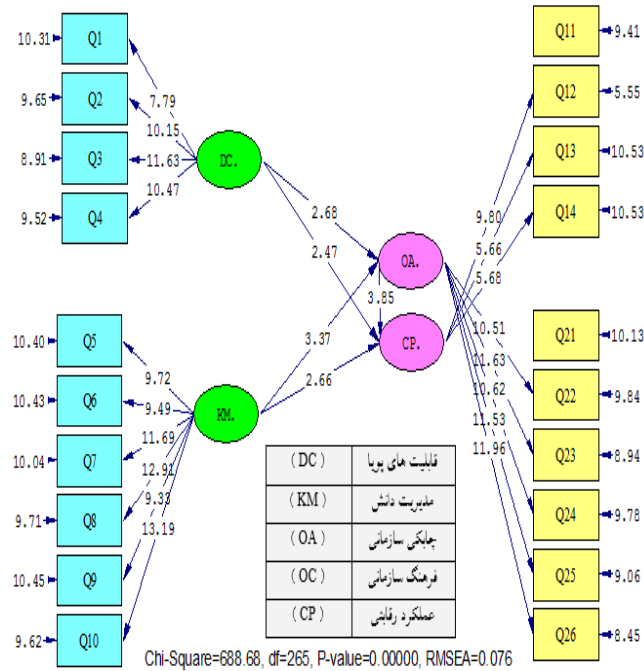
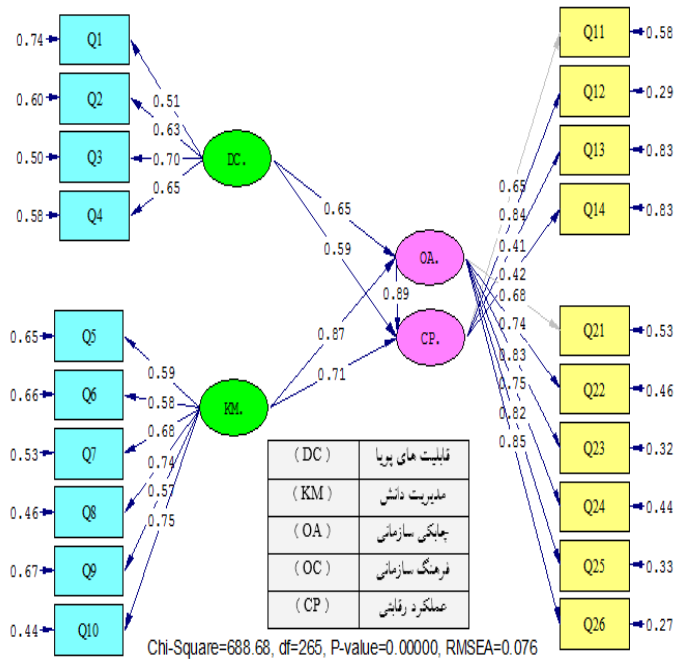

در حالت ضرایب استاندارد

در حالت ضرایب معنی داری

کلیات تحقیق

مروری بر ادبیات

روش شناسی پژوهش

تحلیل داده ها

بحث و نتیجه گیری

پیشنهادات

آزمون فرضیه های اول تا پنجم

شماره فرضیه	متغیر مستقل	رابطه	متغیر وابسته	ضریب رابطه	آماره آزمون	وضعیت فرضیه
1	قابلیت های پویا	←	چابکی سازمانی	۰.۶۵	۲.۶۸	تایید
2	قابلیت های پویا	←	عملکرد رقابتی	۰.۵۹	۲.۴۷	تایید
3	چابکی سازمانی	←	عملکرد رقابتی	۰.۸۹	۳.۸۵	تایید
4	مدیریت دانش	←	چابکی سازمانی	۰.۸۷	۳.۳۷	تایید
5	مدیریت دانش	←	عملکرد رقابتی	۰.۷۱	۲.۶۶	تایید

کلیات تحقیق

مروری بر ادبیات

روش شناسی پژوهش

تحلیل داده ها

بحث و نتیجه گیری

پیشنهادات



موضوع پایان نامه : تاثیر قابلیت های پویا و مدیریت دانش بر عملکرد رقابتی با تاکید بر نقش چابکی و فرهنگ سازمانی

معادلات ساختاریافته (فرضیه های ششم تا هشتم)

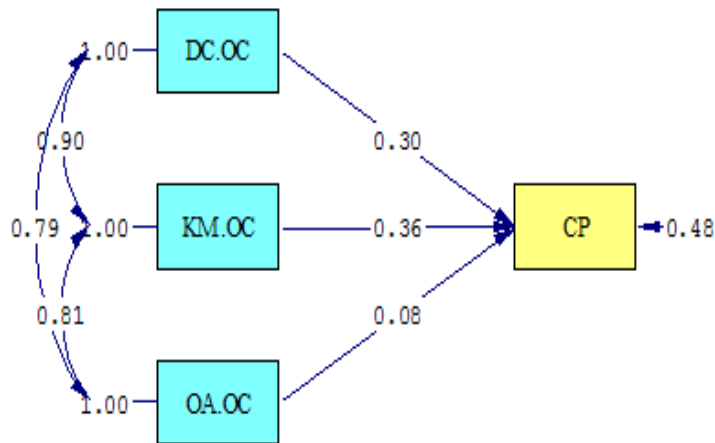

(DC * OC)	قابلیت پویا با اثر تعدیل کننده فرهنگ
(KM * OC)	مدیریت دانش با اثر تعدیل کننده فرهنگ
(OA * OC)	چابکی سازمانی با اثر تعدیل کننده فرهنگ

Chi-Square=7.31, df=3, P-value=0.00000, RMSEA=0.078

در حالت ضرایب معنی داری

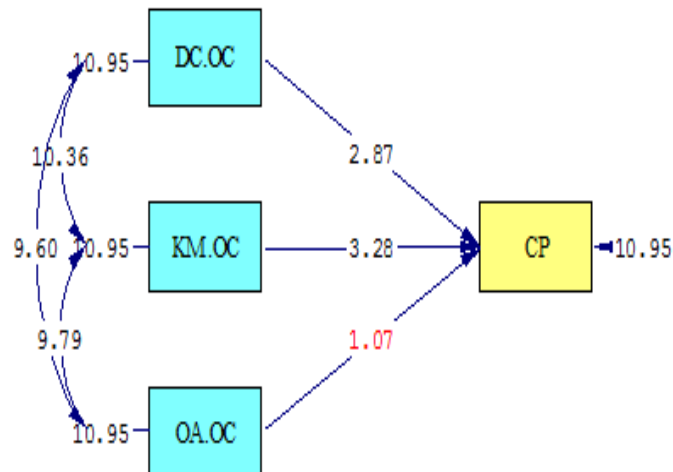

(DC * OC)	قابلیت پویا با اثر تعدیل کننده فرهنگ
(KM * OC)	مدیریت دانش با اثر تعدیل کننده فرهنگ
(OA * OC)	چابکی سازمانی با اثر تعدیل کننده فرهنگ

Chi-Square=7.31, df=3, P-value=0.00000, RMSEA=0.078

در حالت ضرایب استاندارد

کلیات تحقیق

مروری بر ادبیات

روش شناسی پژوهش

تحلیل داده ها

بحث و نتیجه گیری

پیشنهادات

آزمون فرضیه های ششم تا هشتم

شماره فرضیه	متغیر مستقل	رابطه	متغیر وابسته	ضریب رابطه	آماره آزمون	وضعیت فرضیه
۶	قابلیت های پویا * فرهنگ سازمانی	←	عملکرد رقابتی	۰.۳۰	۲.۸۷	تایید
۷	مدیریت دانش * فرهنگ سازمانی	←	عملکرد رقابتی	۰.۳۶	۳.۲۸	تایید
۸	چابکی سازمانی * فرهنگ سازمانی	←	عملکرد رقابتی	۰.۰۸	۱.۰۷	رد

کلیات تحقیق

مروری بر ادبیات

روش شناسی پژوهش

تحلیل داده ها

بحث و نتیجه گیری

پیشنهادات



موضوع پایان نامه : تاثیر قابلیت های پویا و مدیریت دانش بر عملکرد رقابتی با تاکید بر نقش چابکی و فرهنگ سازمانی

پیشنهادات مبتنی بر فرضیه ها

فرضیه اول : قابلیت های پویا تاثیر مثبتی بر چابکی بانک های خصوصی شهر کرج دارد.

- مدیران باید اهداف و برنامه های خود را با میزان سرعت، پاسخگویی و انعطاف پذیری هماهنگ کنند. در دوره های آموزشی، از گروه های کاری مستقل استفاده شود.
- ایده هایی که به منظور بهبود مستمر محصولات و خدمات جدید توسط مشتریان هدایت می شوند، در بانکها مورد استفاده قرار گیرند و متناسب با نیاز مشتری بر خدمات تمرکز کنند.

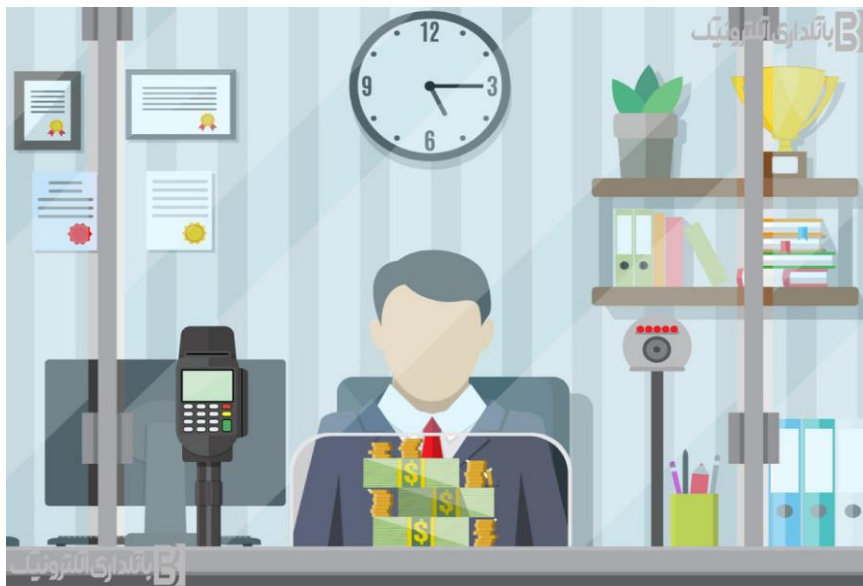

کلیات تحقیق

مروری بر ادبیات

روش شناسی پژوهش

تحلیل داده ها

بحث و نتیجه گیری

پیشنهادات

پیشنهادات مبتنی بر فرضیه ها

فرضیه دوم: قابلیت های پویا تاثیر مثبتی بر عملکرد رقابتی بانک های خصوصی شهر کرج دارد.

- مدیران با طراحی یک سیستم ارزیابی عملکرد متناسب با فعالیتهای جهت شناسایی قابلیتها و نقاط قابل بهبود و توسعه برنامه های توسعه فردی و تیمی برای بهبود نقاط قوت اقدام کنند.
- مدیران باید دائماً بر تغییرات محیطی نظارت کنند ، فرصتهای جدید را شناسایی کنند و برای تأمین نیازهای مشتری اقدام کنند.
- مدیران با تمرکز بر خواسته های مشتریان ، اقدام به بازآفرینی و بهبود سبد خدمات کنند.



کلیات تحقیق

مروری بر ادبیات

روش شناسی پژوهش

تحلیل داده ها

بحث و نتیجه گیری

پیشنهادات

پیشنهادات مبتنی بر فرضیه ها

فرضیه سوم: چابکی سازمانی تاثیر مثبتی بر عملکرد رقابتی بانک های شهر کرج دارد.

- مدیران باید خدمات را متناسب با پیشرفت فناوری تنظیم کنند و از روشهای متنوعی برای افزایش خدمات مشتری استفاده کنند.
- مدیران باید سرعت عمل ، پاسخگویی ، انعطاف پذیری و ارائه خدمات مطابق با نیازهای جدید مشتریان را در نظر بگیرند.
- مدیران باید آموزشهای تخصصی برگزار کنند و سعی کنند کارکنان چند مهارته شوند تا به راحتی در موقعیتهای مختلف مورد استفاده قرار گیرند.
- مدیران احساس پاسخگویی به نیازهای مشتریان بانک را در کارمندان خود القا کنند و به کارکنان توصیه می شود که برای بازخورد و پیشنهادات مشتریان ارزش قائل شوند.



کلیات تحقیق

مروری بر ادبیات

روش شناسی پژوهش

تحلیل داده ها

بحث و نتیجه گیری

پیشنهادات

پیشنهادات مبتنی بر فرضیه ها

فرضیه چهارم : مدیریت دانش تاثیر مثبتی بر چابکی بانک های خصوصی شهر کرج دارد.

- مدیران برای افزایش دانش مشتری در برنامه کاری خود امکاناتی را در نظر بگیرند. تهیه نقشه های دانش به منظور تدوین سیستم مدیریت دانش و زمینه سازی برای مستند سازی دانش و تجربیات کارکنان و افزایش دانش مشتری ضروری است.
- مدیران برای ایجاد انگیزه مشتری و شناختن پیشینه مشتری و تلاش برای شخصی سازی خدمات ، اقدامات لازم را برای ایجاد پایگاه دانش مشتری انجام دهند.
- مدیران برای مشارکت بیشتر در اشتراک دانش ابتدا یک سیستم خوب طراحی کنند و برای مشارکت کارکنان باید از امکانات و جوایز مناسبی استفاده شود
- مدیران برای ایجاد جریان مداوم دانش مشتریان ، از جمله اطلاعات خدمات و اطلاعات مورد نیاز برای افزایش چابکی روابطی تعاملی برقرار کنند.

کلیات تحقیق

مروری بر ادبیات

روش شناسی پژوهش

تحلیل داده ها

بحث و نتیجه گیری

پیشنهادات

پیشنهادات مبتنی بر فرضیه ها

- فرضیه پنجم : مدیریت دانش تاثیر مثبتی بر عملکرد رقابتی بانک های خصوصی شهر کرج دارد.**
- مدیران می توانند از انگیزه های مختلف برای توسعه فرهنگ دانش آفرینی استفاده کنند. جویزی برای کارکنانی که نقش موثری در روند مدیریت دانش دارند ، ضروری است.
 - به منظور تبادل دانش و اطلاعات همکاران و سایر افراد ، باید سمینارها و کنفرانس های علمی برگزار شود و از اساتید خبره علمی در هر زمینه دعوت شود.
 - مدیران برای انتقال پیشنهادات و خلاقیت افراد به تیم توسعه خدمات جدید توجه کنند.
 - مدیران از تجربیات کاری کارمندان و انتقال تجربیات برای حل مشکلات سازمانی و بهره مندی از دانش خارجی استفاده کنند.
 - همکاری و اشتراک دانش بین مدیران و کارکنان برای فعالیتهای رشد و یادگیری و اشتراک دانش در این زمینه ضروری است.



کلیات تحقیق

مروری بر ادبیات

روش شناسی پژوهش

تحلیل داده ها

بحث و نتیجه گیری

پیشنهادات

پیشنهادات مبتنی بر فرضیه ها

- **فرضیه ششم: فرهنگ سازمانی تاثیر قابلیت‌های پویا را بر عملکرد رقابتی بانکهای خصوصی تعدیل می کند.**
- مدیران باید برای خلاقیت و ایده های جدید ارزش قائل شوند. ایده های کارکنان مهمترین سرمایه فکری و معنوی هستند.
- فراهم آوردن فضای مناسب برای افراد خلاق ، افزایش آگاهی و آموزش مداوم آنها ، زمینه لازم را برای افزایش عملکرد رقابتی فراهم می کند.
- بکارگیری کارکنان خلاق به منظور ایجاد فرهنگ سازمانی مطلوب ؛ از آنجا که مدیران حساس ترین نقش را دارند و با رفتار خود نقش اساسی در شکل گیری فرهنگ سازمان ایفا می کنند.



کلیات تحقیق

مروری بر ادبیات

روش شناسی پژوهش

تحلیل داده ها

بحث و نتیجه گیری

پیشنهادات

پیشنهادات مبتنی بر فرضیه ها

فرضیه هفتم : فرهنگ سازمانی تاثیر چابکی سازمانی بر عملکرد رقابتی بانکهای خصوصی شهر کرج را تعدیل می کند.

- کارکنانی که قادر به سازگاری با فرهنگ سازمان هستند ، استخدام و حفظ شوند.
- مدیران ضمن حمایت معنوی ، کارکنان را به انجام کارهای خلاقانه ترغیب کنند.
- برنامه های آموزشی مورد تأکید قرار گرفته و آموزش های مناسب به کارکنان ارائه شود.
- همکاری و مشارکت کارکنان در تصمیم گیری و ارائه ایده های جدید برای خدمات جدید.
- ایجاد روابط مبتنی بر صداقت ، اعتماد و صداقت بین کارمندان و مشتریان باید حاکم باشد.

کلیات تحقیق

مروری بر ادبیات

روش شناسی پژوهش

تحلیل داده ها

بحث و نتیجه گیری

پیشنهادات

پیشنهادات مبتنی بر فرضیه ها

فرضیه هشتم : فرهنگ سازمانی تاثیر مدیریت دانش بر عملکرد رقابتي بانکهای خصوصی را تعديل می کند.

➤ با توجه به اینکه فرضیه رد شده است، پیشنهاد می گردد محققان دیگر در تحقیقات خود به بررسی مجدد این فرضیه پردازند.



کلیات تحقیق

مروری بر ادبیات

روش شناسی پژوهش

تحلیل داده ها

بحث و نتیجه گیری

پیشنهادات

محدودیت های تحقیق

- یکی از شاخص های عملکرد رقابتی ، مسئله رشد درآمد و سود خالص و وضعیت مالی بانک است. با بررسی اسناد مالی و هزینه های بانکی می توان وضعیت مالی هر بانک را ارزیابی کرد. با این حال ، به دلیل محرمانه بودن اسناد مالی ، دسترسی به اسناد محدود شده است.
- نتایج این تحقیق فقط در بانکهای خصوصی منتخب شهر کرج معتبر است. بنابراین باید در تعمیم نتایج به سایر بانکها و سازمانها احتیاط کرد.
- ابزار اندازه گیری متغیرها محدود به پرسشنامه بوده و به دلیل محدودیت زمانی تحقیق از پرسشنامه استفاده شده است.
- محقق نتوانسته تمام متغیرهای موثر دیگر را کنترل کند، بنابراین تحقیق با محدودیت های شرایط اجرایی همراه است.

کلیات تحقیق

مروری بر ادبیات

روش شناسی پژوهش

تحلیل داده ها

بحث و نتیجه گیری

پیشنهادات

پیشنهادات برای تحقیق های آتی

- با توجه به اینکه نقش تعدیل کننده فرهنگ سازمانی در این تحقیق بررسی شد ، بنابراین پیشنهاد ساختار سازمانی و اندازه بانک ها بعنوان تعدیل کننده بکار رود.
- این در این مطالعه ، عملکرد رقابتی متغیر وابسته بود ، پیشنهاد می شود که در سایر مطالعات ، عواملی مانند مزیت رقابتی، کیفیت خدمات بانکی و غیره به عنوان یک متغیر وابسته استفاده شود
- با توجه به ارتباط نزدیک بین مدیریت دانش و یادگیری سازمانی ، به محققان آینده پیشنهاد می شود نقش یادگیری و چابکی سازمانی را بر عملکرد رقابتی بررسی کنند.
- پیشنهاد می شود که سایر متغیرهای پیش بین احتمالی بر عملکرد رقابتی بررسی شود مانند سبک رهبری ، ساختار شرکت ها ، سرمایه اجتماعی و غیره.
- تبیین نقش تعدیل کننده متغیرهایی مانند پویایی محیطی کسب و کار در مدل پیشنهادی این تحقیق ، می تواند در اولویت مطالعات آینده باشد.

کلیات تحقیق

مروری بر ادبیات

روش شناسی پژوهش

تحلیل داده ها

بحث و نتیجه گیری

پیشنهادات

از توجه شما متشکرم ...

