

# فصل چهارم

تجزیه و تحلیل داده‌ها

در این فصل به کمک روش‌های آماری مناسب، به تحلیل داده‌های پژوهش پرداخته می‌شود. تحلیل داده‌ها شامل آمار توصیفی و آمار استنباطی می‌باشد. در آمار توصیفی برای متغیرهای جمعیت‌شناختی افراد، جداول توزیع فراوانی و نمودارهای ستونی ارائه می‌شود. در آمار استنباطی نیز با استفاده از آزمون‌های آماری مناسب به بررسی فرضیه‌های پژوهش یعنی رد و تأیید آن پرداخته می‌شود.

## الف) تجزیه و تحلیل آمار توصیفی متغیرهای زمینه‌ای

### ۱- بررسی جنسیت پاسخگویان

جدول ۱-۴: توزیع فراوانی و درصد پاسخ‌دهندگان بر حسب جنسیت

جنسیت	تعداد	درصد
زنان	۱۹۳	۵۰٫۸
مردان	۱۸۷	۴۹٫۲
جمع کل	۳۸۲	۱۰۰٫۰

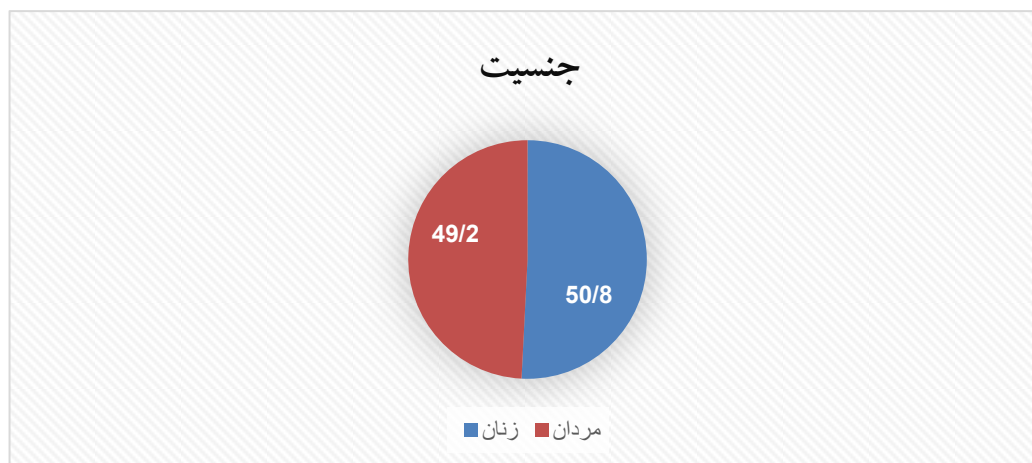

نمودار ۴-۱: توزیع درصد فراوانی پاسخ‌دهندگان برحسب جنسیت

با توجه به جدول و نمودار (۴-۱)، از ۳۸۲ نفر کل پاسخگویان ۱۹۳ نفر معادل (۵۰٫۸ درصد) را زنان و

تعداد ۱۸۷ نفر معادل ۴۹٫۲ درصد را مردان تشکیل می‌دهند.

## ۲- بررسی سن پاسخگویان

جدول ۴-۲: توزیع فراوانی و درصد پاسخ‌دهندگان برحسب سن

سن	تعداد	درصد
۲۰ تا ۳۰ سال	۱۱۲	۲۹٫۸
۳۱ تا ۴۰ سال	۴۹	۱۲٫۸
۴۱ تا ۵۰ سال	۳۸	۹٫۹
۵۱ به بالا	۹۷	۲۵٫۴
جمع کل	۳۸۲	۱۰۰٫۰

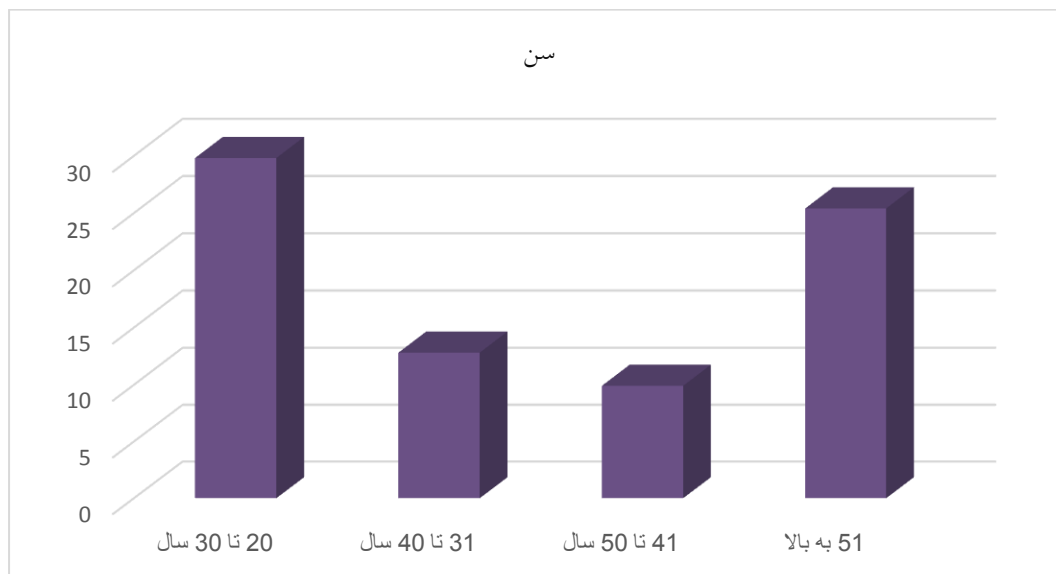

نمودار ۴-۲: توزیع فراوانی و درصد پاسخ‌دهندگان برحسب سن

با توجه به جدول و نمودار (۲-۴)، از ۳۸۲ نفر کل پاسخگویان ۱۱۲ نفر معادل (۲۹,۸ درصد) در سن ۲۰ تا ۳۰ سال قرار دارند، ۴۹ نفر معادل (۱۲,۸ درصد) در سن ۳۱ تا ۴۰ سال و ۳۸ نفر معادل (۰۹,۹ درصد) در سن ۴۱ تا ۵۰ سال و ۹۷ نفر معادل (۲۵,۴ درصد) در سن ۵۱ به بالا قرار دارند.

### ۳- بررسی وضعیت تاهل پاسخگویان

جدول ۳-۴: توزیع فراوانی و درصد پاسخ‌دهندگان برحسب وضعیت تاهل

تاهل	تعداد	درصد
متاهل	۱۸۷	۴۹,۵
مجرد	۱۴۷	۳۸,۵
مطلقه	۴۶	۱۲,۰
جمع کل	۳۸۲	۱۰۰,۰

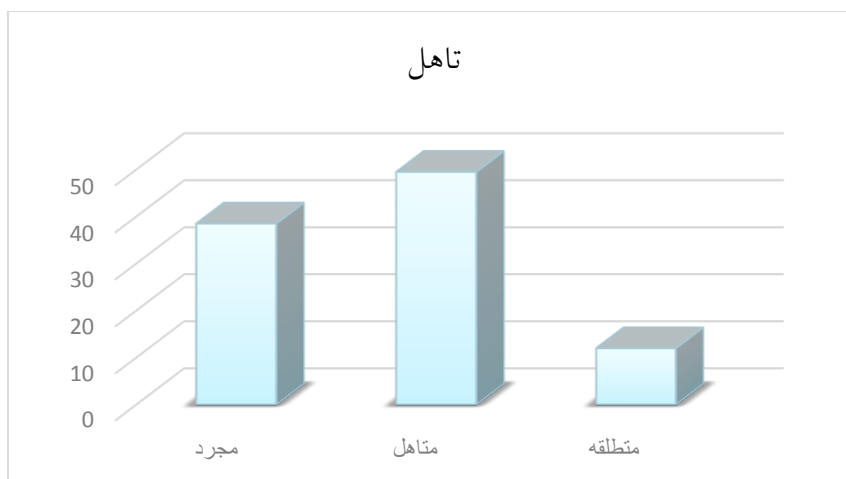

نمودار ۳-۴: توزیع درصد فراوانی پاسخ‌دهندگان برحسب وضعیت تاهل

با توجه به جدول و نمودار (۳-۴)، از ۳۸۲ نفر کل پاسخگویان تعداد ۱۴۷ نفر معادل (۳۸,۵ درصد) مجرد هستند و تعداد ۱۸۷ نفر معادل (۴۹,۵ درصد) متأهل می‌باشند و تعداد ۴۶ نفر معادل (۱۲,۰ درصد) نیز مطلقه یا طلاق گرفته می‌باشند.

#### ۴- بررسی شهر محل سکونت پاسخگویان

جدول ۴-۴: توزیع فراوانی و درصد پاسخ‌دهندگان برحسب شهر محل سکونت

درصد	تعداد	محل سکونت
۵۱,۳	۱۹۵	گرگان
۴۸,۷	۱۸۵	گنبد
۱۰۰,۰	۳۸۲	جمع کل

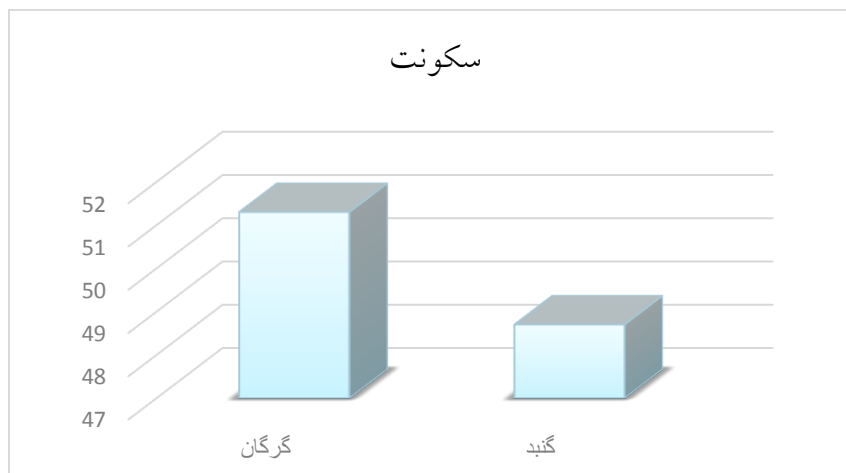

نمودار ۴-۴: توزیع درصد فراوانی پاسخ‌دهندگان برحسب محل سکونت

با توجه به جدول و نمودار (۴-۴)، از ۳۸۲ نفر کل پاسخگویان تعداد ۱۹۵ نفر معادل (۵۱,۳ درصد) در شهر گرگان زندگی می‌کنند و تعداد ۱۸۵ نفر معادل (۴۸,۷ درصد) در شهرستان گنبد زندگی می‌کنند.

## ۵- بررسی محل سکونت پاسخگویان

جدول ۴-۵: توزیع فراوانی و درصد پاسخ‌دهندگان برحسب محل سکونت

محل سکونت	تعداد	درصد
قزاق محله گرگان	۶۵	۱۷,۱
کوی سجادیه گرگان	۵۵	۱۴,۳۹
کوی طالقانی گرگان	۷۲	۱۸,۸۴
چای بویین گنبد	۶۸	۱۷,۸۰
پل گدم اباد گنبد	۶۳	۱۶,۴۹
زابل اباد گنبد	۵۹	۱۵,۴۴
جمع کل	۳۸۲	۱۰۰,۰

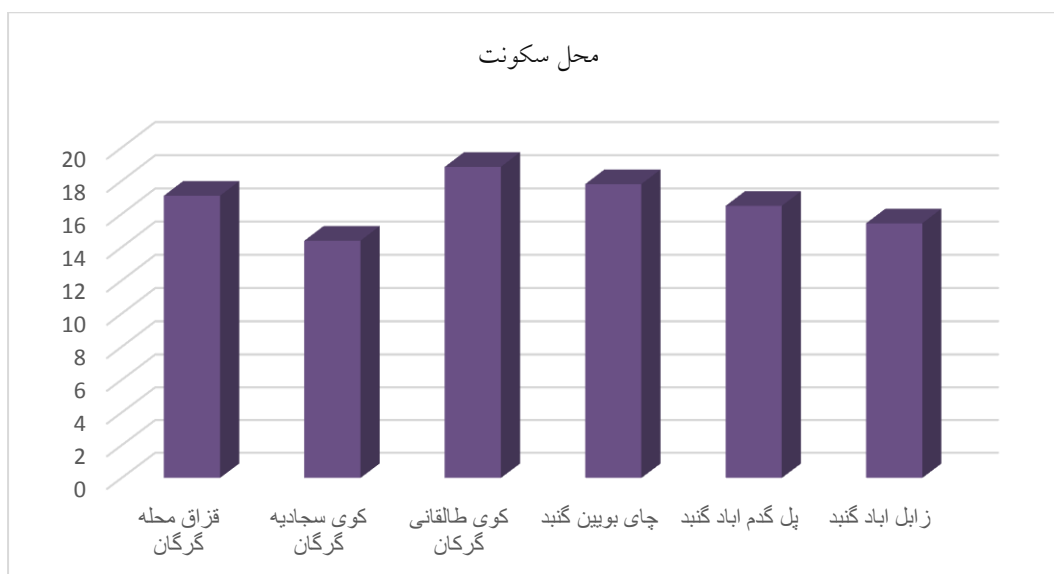

نمودار ۴-۵: توزیع فراوانی و درصد پاسخ‌دهندگان برحسب محل سکونت

با توجه به جدول و نمودار (۴-۵)، از ۳۸۲ نفر کل پاسخگویان ۶۵ نفر معادل (۱۷,۰۱ درصد) محل زندگی‌شان در قزاق محله گرگان می‌باشد، ۵۵ نفر معادل (۱۴,۳۹ درصد) در کوی سجادیه گرگان و ۷۲ نفر معادل (۱۸,۸۴ درصد) در کوی طالقانی گرگان و ۶۸ نفر معادل (۱۷,۸۰ درصد) در چای بویین گنبد و ۶۳ نفر معادل (۱۶,۴۹ درصد) در پل گدم اباد گنبد و ۵۹ نفر معادل (۱۵,۴۴ درصد) در محله زابل اباد گنبد زندگی می‌کنند.

### ۶- بررسی تعداد فرزند پاسخگویان

جدول ۴-۶: توزیع فراوانی و درصد پاسخ‌دهندگان برحسب تعداد فرزند

تعداد فرزند	تعداد	درصد
یک فرزند	۱۱۲	۲۹,۸
دو فرزند	۴۹	۱۲,۸
سه فرزند	۳۸	۹,۹
بیش از چهار فرزند	۹۷	۲۵,۴
بدون فرزند	۸۴	۲۲,۰
جمع کل	۳۸۲	۱۰۰,۰

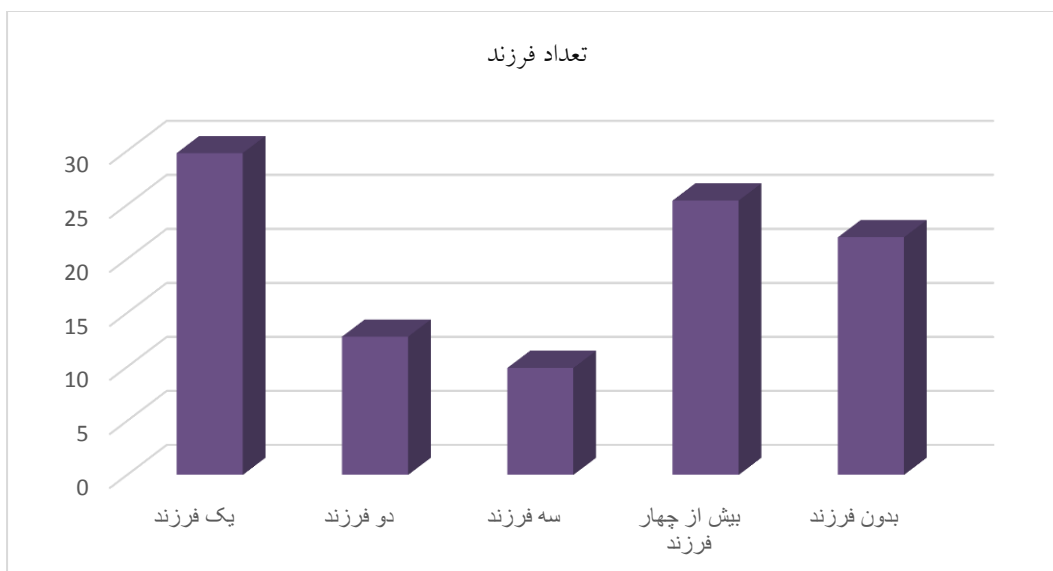

نمودار ۴-۶: توزیع فراوانی و درصد پاسخ‌دهندگان برحسب تعداد فرزند

با توجه به جدول و نمودار (۴-۶)، از ۳۸۲ نفر کل پاسخگویان ۱۱۲ نفر معادل (۲۹,۸ درصد) دارای یک فرزند هستند، ۴۹ نفر معادل (۱۲,۸ درصد) دارای دو فرزند و ۳۸ نفر معادل (۹,۹ درصد) دارای سه فرزند و ۹۷ نفر معادل (۲۵,۴ درصد) دارای بیش از چهار فرزند و ۸۴ نفر معادل (۲۲,۰ درصد) دارای هیچ فرزندی نبوده‌اند.

## ۷- بررسی درآمد پاسخگویان

جدول ۴-۷: توزیع فراوانی و درصد پاسخ‌دهندگان برحسب درآمد

درصد	تعداد	درآمد
۱۶,۲	۶۲	کمتر از یک میلیون
۴۴,۲	۱۶۷	یک میلیون تا یک میلیون و پانصد
۲۹,۸	۱۱۴	دو میلیون
۷,۹	۳۰	دو میلیون تا دو میلیون و پانصد



۱,۸	۷	بیش از سه میلیون
۱۰۰,۰	۳۸۲	جمع کل

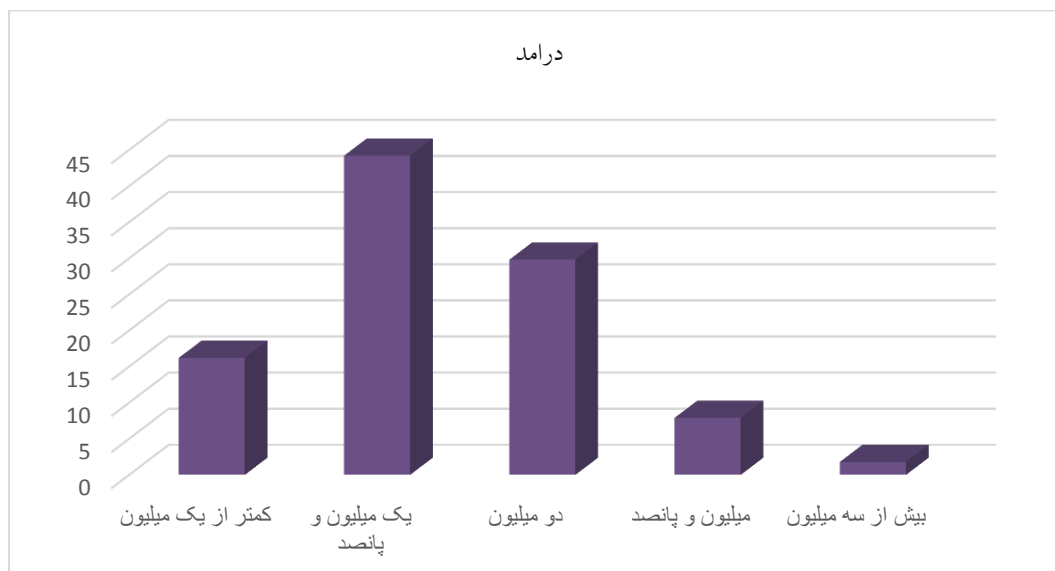

نمودار ۴-۷: توزیع فراوانی و درصد پاسخ‌دهندگان برحسب درآمد

با توجه به جدول و نمودار (۴-۷)، از ۳۸۲ نفر کل پاسخگویان ۶۲ نفر معادل (۱۶,۲ درصد) دارای درآمد کمتر از یک میلیون هستند، ۱۶۷ نفر معادل (۴۴,۲ درصد) دارای درآمد یک میلیون تا یک میلیون و پانصد و ۱۱۴ نفر معادل (۲۹,۸ درصد) دارای درآمد دو میلیون و ۳۰ نفر معادل (۰۷,۲ درصد) دارای درآمد دو میلیون تا دو میلیون و پانصد و ۷ نفر معادل (۰۱,۸ درصد) دارای درآمد بیش از سه میلیون هستند.

#### ۸- بررسی درآمد سرپرست خانوار پاسخگویان

جدول ۴-۸: توزیع فراوانی و درصد پاسخ‌دهندگان برحسب درآمد سرپرست خانوار

درآمد	تعداد	درصد
کمتر از یک میلیون	۸۶	۲۲,۵

۳۹,۰	۱۴۷	یک میلیون تا یک میلیون و پانصد
۳۲,۲	۱۲۳	دو میلیون
۵,۰	۱۹	دو میلیون تا دو میلیون و پانصد
۱,۳	۵	بیش از سه میلیون
۱۰۰,۰	۳۸۲	جمع کل

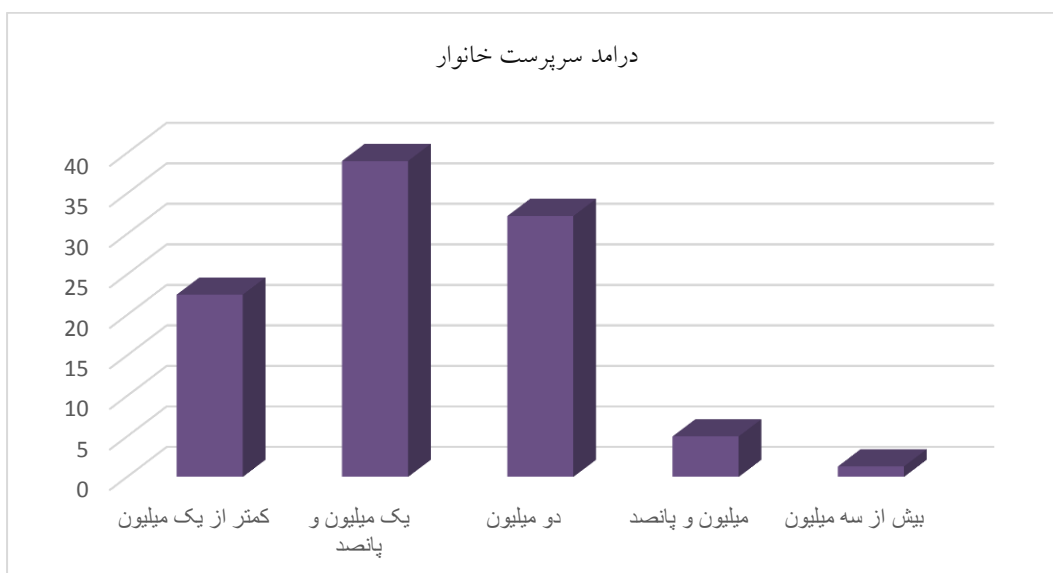

نمودار ۴-۸: توزیع فراوانی و درصد پاسخ‌دهندگان برحسب درآمد سرپرست خانوار

با توجه به جدول و نمودار (۴-۸)، از ۳۸۲ نفر کل پاسخ‌گویان ۸۶ نفر معادل (۲۲,۵ درصد) دارای درآمد کمتر از یک میلیون هستند، ۱۴۷ نفر معادل (۳۹,۰ درصد) دارای درآمد یک میلیون تا یک میلیون و پانصد و ۱۲۳ نفر معادل (۳۲,۲ درصد) دارای درآمد دو میلیون و ۱۹ نفر معادل (۰۵,۰ درصد) دارای درآمد دو میلیون تا دو میلیون و پانصد و ۵ نفر معادل (۰۱,۳ درصد) دارای درآمد بیش از سه میلیون هستند.

## ۹- بررسی میزان هزینه خانواده پاسخگویان

جدول ۴-۹: توزیع فراوانی و درصد پاسخ‌دهندگان برحسب میزان هزینه خانواده

درصد	تعداد	درآمد
۲۲,۵	۸۶	کمتر از یک میلیون
۳۴,۶	۱۳۱	یک میلیون تا یک میلیون و پانصد
۳۴,۶	۱۳۱	دو میلیون
۷,۱	۲۷	دو میلیون تا دو میلیون و پانصد
۱,۳	۵	بیش از سه میلیون
۱۰۰,۰	۳۸۲	جمع کل

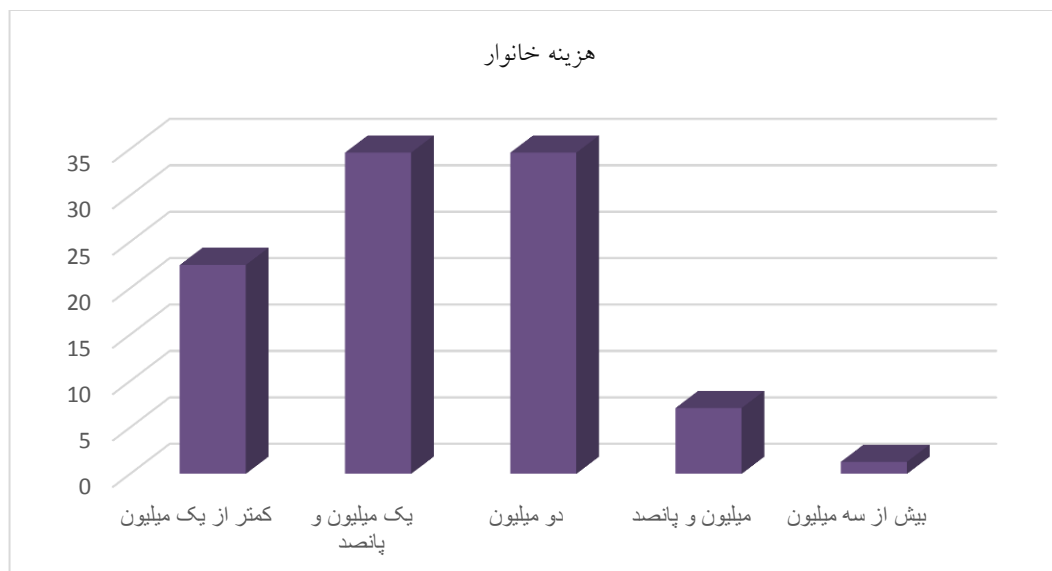

نمودار ۴-۹: توزیع درصد فراوانی پاسخ‌دهندگان برحسب میزان هزینه خانواده

با توجه به جدول و نمودار (۴-۹)، از ۳۸۲ نفر کل پاسخگویان ۸۶ نفر معادل (۲۲,۵ درصد) دارای هزینه

کمتر از یک میلیون هستند، ۱۳۱ نفر معادل (۳۴,۶ درصد) دارای هزینه یک میلیون تا یک میلیون و پانصد و

۱۳۱ نفر معادل (۳۴,۶ درصد) دارای هزینه دو میلیون و ۲۷ نفر معادل (۰۷,۱ درصد) دارای هزینه دو میلیون تا دو میلیون و پانصد و ۵ نفر معادل (۰۱,۳ درصد) دارای هزینه بیش از سه میلیون هستند.

### ۱۰- بررسی میزان تحصیلات پاسخگویان

جدول ۴-۱۰: توزیع فراوانی و درصد پاسخ‌دهندگان برحسب میزان تحصیلات

درصد	تعداد	تحصیلات
۲۰,۹	۸۰	بیسواد
۱۶,۲	۶۲	زیر دیپلم
۱۰,۷	۴۱	دیپلم
۲۱,۲	۸۱	فوق دیپلم
۱۳,۴	۵۱	لیسانس
۱۱,۵	۴۲	فوق لیسانس
۶,۰	۲۳	دکتری
۱۰۰,۰	۳۸۲	جمع کل

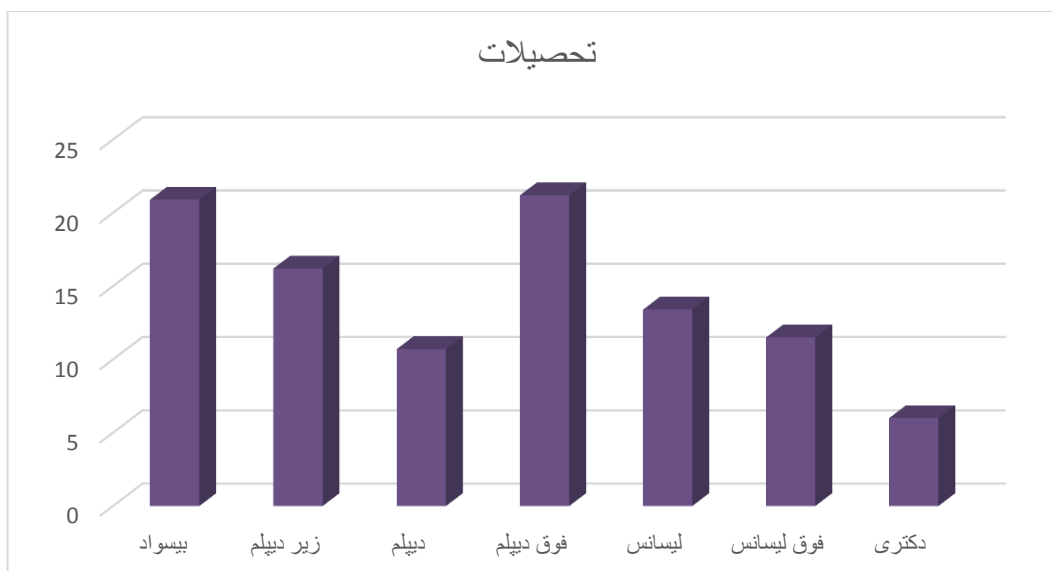

نمودار ۴-۱۰: توزیع درصد فراوانی پاسخ‌دهندگان برحسب میزان تحصیلات

با توجه به جدول و نمودار (۴-۱۰)، از ۳۸۲ نفر کل پاسخ‌گویان یعنی تعداد ۸۰ نفر معادل (۲۰,۹ درصد) بیان نموده‌اند که بیسواد هستند و تعداد ۶۲ نفر معادل (۱۶,۲ درصد) بیان نموده‌اند که زیر دیپلم هستند. همچنین تعداد ۴۱۲ نفر معادل (۱۰,۷ درصد) بیان نموده‌اند که از سطح تحصیلات دیپلم برخوردارند و به تعداد ۸۱ نفر معادل (۲۱,۲ درصد) بیان نموده‌اند که مدرک تحصیلی فوق دیپلم دارند و نیز به تعداد ۵۱ نفر معادل (۱۳,۴ درصد) بیان نموده‌اند که مدرک تحصیلی با درجه لیسانس دارند و همچنین به تعداد ۴۲ نفر معادل (۱۱,۵ درصد) بیان نموده‌اند که مدرک تحصیلی با درجه فوق لیسانس دارند و نیز به تعداد ۲۱ نفر معادل (۵,۶ درصد) بیان نموده‌اند که مدرک تحصیلی با درجه دکتری دارند که کمترین فراوانی مجموعه را تشکیل می‌دهد.

## ۱۱- بررسی میزان تحصیلات سرپرست خانوار پاسخگویان

جدول ۴-۱۱: توزیع فراوانی و درصد پاسخ‌دهندگان برحسب میزان تحصیلات سرپرست خانوار

درصد	تعداد	تحصیلات سرپرست خانوار
۶,۵	۲۵	بیسواد
۲۷,۷	۱۰۴	زیر دیپلم
۱۱,۳	۴۳	دیپلم
۱۴,۷	۵۶	فوق دیپلم
۲۳,۶	۹۰	لیسانس
۹,۷	۳۷	فوق لیسانس
۶,۵	۲۵	دکتری
۱۰۰,۰	۳۸۲	جمع کل

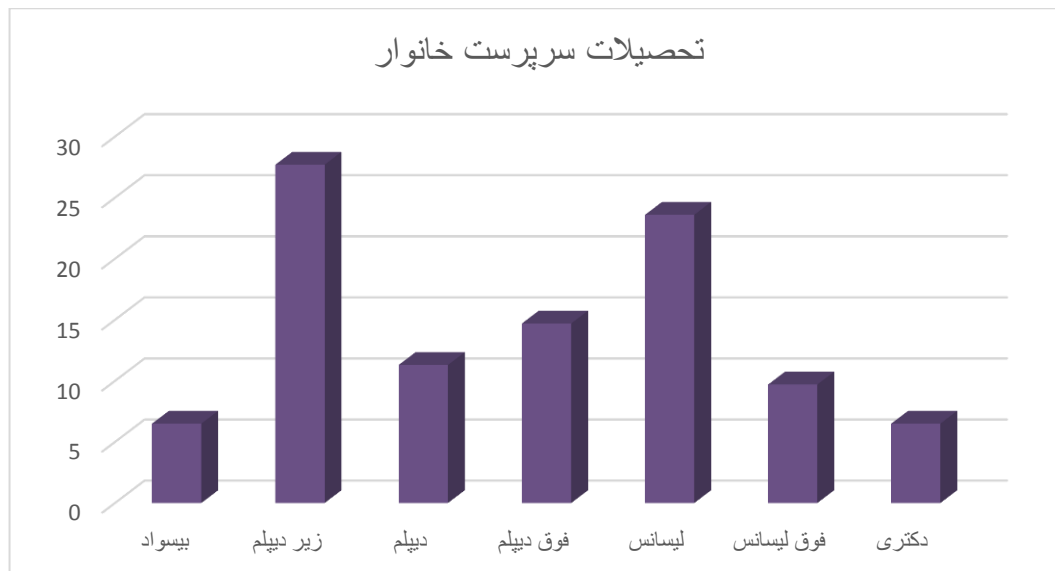

نمودار ۴-۱۱: توزیع درصد فراوانی پاسخ‌دهندگان برحسب میزان تحصیلات سرپرست خانوار

با توجه به جدول و نمودار (۴-۱۱)، از ۳۸۲ نفر کل پاسخگویان یعنی تعداد ۲۵ نفر معادل (۵,۰۶ درصد) بیان نموده‌اند که بیسواد هستند و تعداد ۱۰۴ نفر معادل (۷,۲۷ درصد) بیان نموده‌اند که زیردیپلم هستند. همچنین تعداد ۴۳ نفر معادل (۳,۱۱ درصد) بیان نموده‌اند که از سطح تحصیلات دیپلم برخوردارند و به تعداد ۵۶ نفر معادل (۷,۱۴ درصد) بیان نموده‌اند که مدرک تحصیلی فوق‌دیپلم دارند و نیز به تعداد ۹۰ نفر معادل (۷,۰۹ درصد) بیان نموده‌اند که مدرک تحصیلی با درجه لیسانس دارند و همچنین به تعداد ۳۷ نفر معادل (۷,۰۹ درصد) بیان نموده‌اند که مدرک تحصیلی با درجه فوق‌لیسانس دارند و نیز به تعداد ۲۵ نفر معادل (۵,۰۶ درصد) بیان نموده‌اند که مدرک تحصیلی با درجه دکتری دارند که کمترین فراوانی مجموعه را تشکیل می‌دهد.

#### ب) تجزیه و تحلیل آمار توصیفی متغیرهای اصلی و ابعاد آن

#### ۱۲- بررسی وضعیت پاسخگویی به متغیر سرمایه فرهنگی

جدول ۴-۱۲: توزیع فراوانی و درصد پاسخ‌دهندگان برحسب متغیر سرمایه فرهنگی

ردیف	درآمد	تعداد	درصد فراوانی
۱	خیلی زیاد	۱۱۴	۲۹,۸٪
۲	زیاد	۱۱۹	۳۱,۲٪
۳	کم	۵۶	۱۴,۷٪
۴	خیلی کم	۴۷	۱۲,۳٪
۵	اصلا	۴۶	۱۲٪
۶	جمع کل	۳۸۲	۱۰۰٪

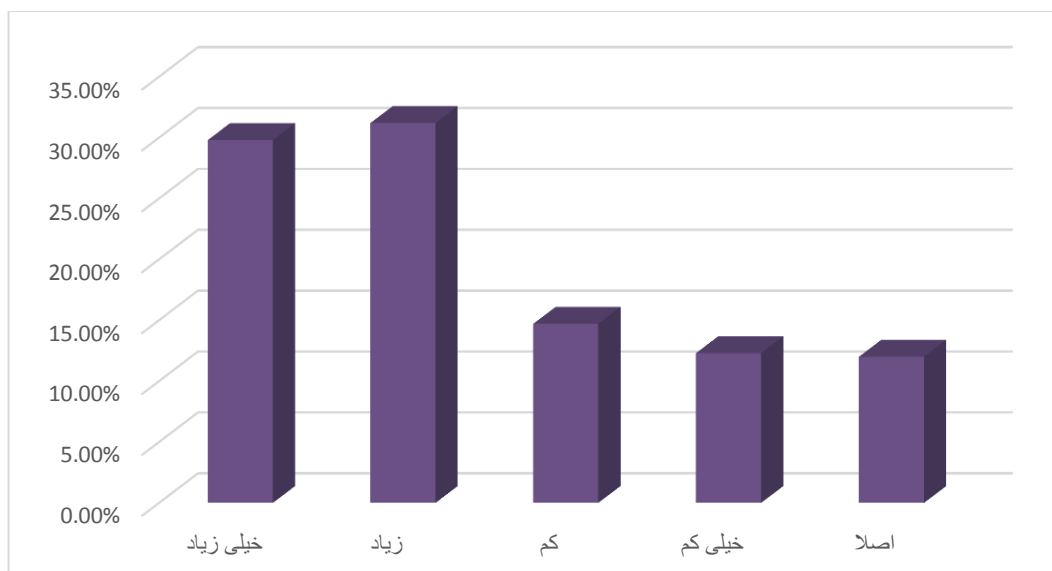

نمودار ۴-۱۲: توزیع درصد فراوانی پاسخ‌دهندگان برحسب متغیر سرمایه فرهنگی

با توجه به جدول و نمودار (۴-۱۲)، بیشترین میزان پاسخگویی به بعد سرمایه فرهنگی (خرده ابعاد تجسم‌یافته، عینیت‌یافته، نهادینه‌شده) پاسخگویان (۳۱,۲ درصد) در حد زیاد می‌باشد و (۲۹,۸ درصد) پاسخگویان میزان سرمایه فرهنگی خود را در حد خیلی زیاد ابراز کرده‌اند. خروجی توصیفی داده‌ها به این معنی است که پرسش‌شوندگان در حد زیاد و خیلی زیاد از کالاهای فرهنگی اعم از موسیقی و تابلو نقاشی و ورزش و... استفاده می‌کنند و شناخت نسبی نسبت به آن دارند و دارای مدرک تحصیلی معتبر و آکادمیک هستند و به شهر و محله خود احساس تعلق دارند و نسبت به مشکلات آن حساسند و احساس مسئولیت می‌کنند.

### ۱۳- بررسی وضعیت پاسخگویی به بعد تجسم‌یافته متغیر سرمایه فرهنگی

جدول ۴-۱۳: توزیع فراوانی و درصد پاسخ‌دهندگان برحسب بعد تجسم‌یافته متغیر سرمایه فرهنگی

ردیف	درآمد	تعداد	درصد فراوانی
۱	خیلی زیاد	۱۰۷	٪۲۸,۰
۲	زیاد	۱۰۶	٪۲۷,۷



۲۳,۸٪	۹۱	کم	۳
۱۲,۰٪	۴۶	خیلی کم	۴
۸,۴٪	۳۲	اصلا	۵
۱۰۰٪	۳۸۲	جمع کل	۶

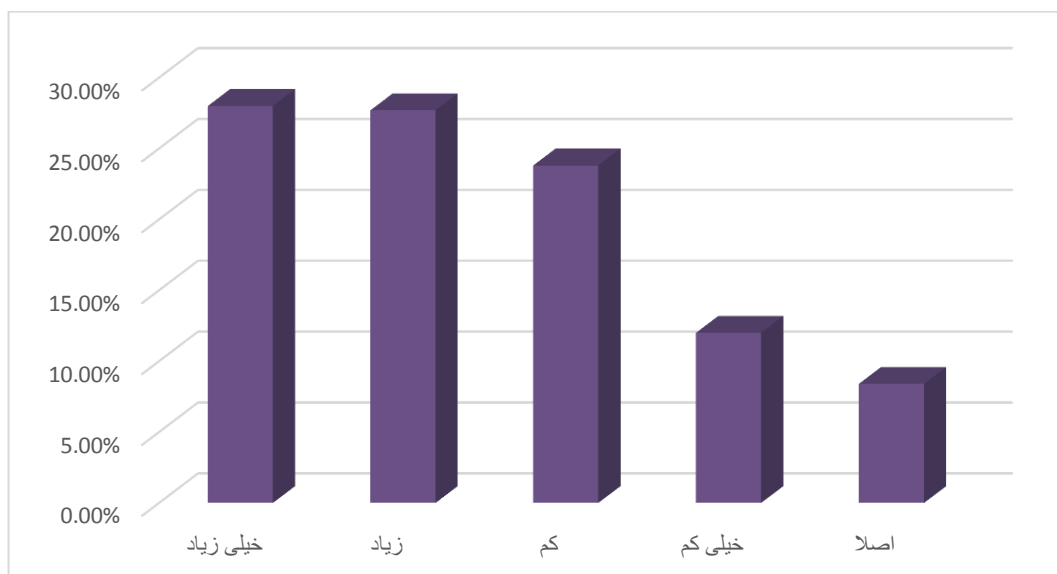

نمودار ۴-۱۳: توزیع درصد فراوانی پاسخ دهندگان بر حسب بعد تجسم یافته متغیر سرمایه فرهنگی

با توجه به جدول و نمودار (۴-۱۳)، بیشترین میزان پاسخگویی به بعد تجسم یافته متغیر سرمایه فرهنگی پاسخگویان (۲۷,۷ درصد) در حد زیاد می باشد و (۲۸,۰ درصد) پاسخگویان میزان سرمایه فرهنگی تجسم یافته خود را در حد خیلی زیاد ابراز کرده اند. به این معنی که پاسخگویان در حد زیاد و خیلی زیاد اعلام کرده اند که از توان فیزیکی مناسبی و مهارت های به نسبت خوبی برخوردارند و اهل تماشا کردن برنامه های ورزشی هستند و به ورزش علاقه مندند و دستکم در یکی از شاخه های ورزش مثل فوتبال به صورت آماتوری فعالیت می کنند و اعلام کرده اند که اهل مشورت دادن به دیگران و توان حل مناقشات محلی، خانوادگی هستند.

## ۱۴- بررسی وضعیت پاسخگویی به بعد عینیت یافته متغیر سرمایه فرهنگی

جدول ۴-۱۴: توزیع فراوانی و درصد پاسخ دهندگان برحسب بعد عینیت یافته متغیر سرمایه فرهنگی

ردیف	درآمد	تعداد	درصد فراوانی
۱	خیلی زیاد	۱۳۲	٪۳۴,۶
۲	زیاد	۱۰۲	٪۲۶,۷
۳	کم	۶۱	٪۱۶,۰
۴	خیلی کم	۵۵	٪۱۴,۴
۵	اصلا	۳۲	٪۸,۴
۶	جمع کل	۳۸۲	٪۱۰۰

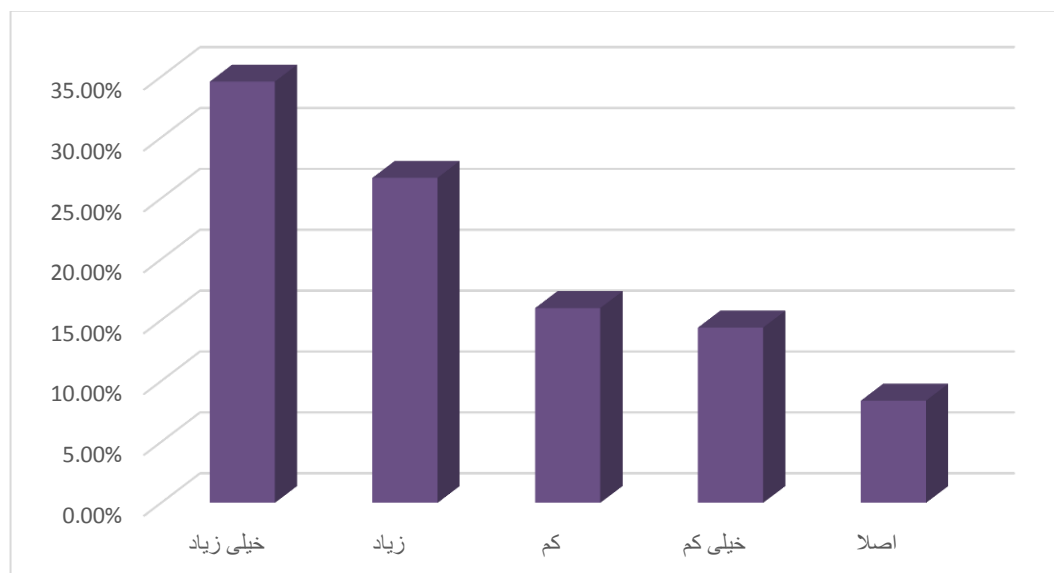

نمودار ۴-۱۴: توزیع درصد فراوانی پاسخ دهندگان برحسب بعد عینیت یافته متغیر سرمایه فرهنگی

با توجه به جدول و نمودار (۴-۱۴)، بیشترین میزان پاسخگویی به بعد عینیت یافته متغیر سرمایه فرهنگی پاسخگویان (۳۴,۶ درصد) در حد زیاد می باشد و (۲۶,۷ درصد) پاسخگویان میزان سرمایه فرهنگی عینیت یافته خود را در حد خیلی زیاد ابراز کرده اند. به این معنی که کتاب می خوانند و از موبایل و شبکه های مجازی و

اینترنت استفاده می‌کنند و به کافی‌شاپ می‌روند و از تلویزیون در بیشتر اوقات استفاده می‌کنند و عضو کتابخانه محل یا شهر و یا دانشگاه هستند و اخبار را در تلویزیون یا روزنامه و یا شبکه‌های مجازی و اینترنت دنبال می‌کنند.

### ۱۵- بررسی وضعیت پاسخگویی به بعد نهادینه‌شده متغیر سرمایه فرهنگی

جدول ۴-۱۵: توزیع فراوانی و درصد پاسخ‌دهندگان برحسب بعد نهادینه‌شده متغیر سرمایه فرهنگی

ردیف	درآمد	تعداد	درصد فراوانی
۱	خیلی زیاد	۸۱	٪۲۱,۲
۲	زیاد	۱۰۴	٪۲۷,۲
۳	کم	۷۲	٪۱۸,۸
۴	خیلی کم	۶۹	٪۱۸,۱
۵	اصلا	۵۶	٪۱۴,۷
۶	جمع کل	۳۸۲	٪۱۰۰

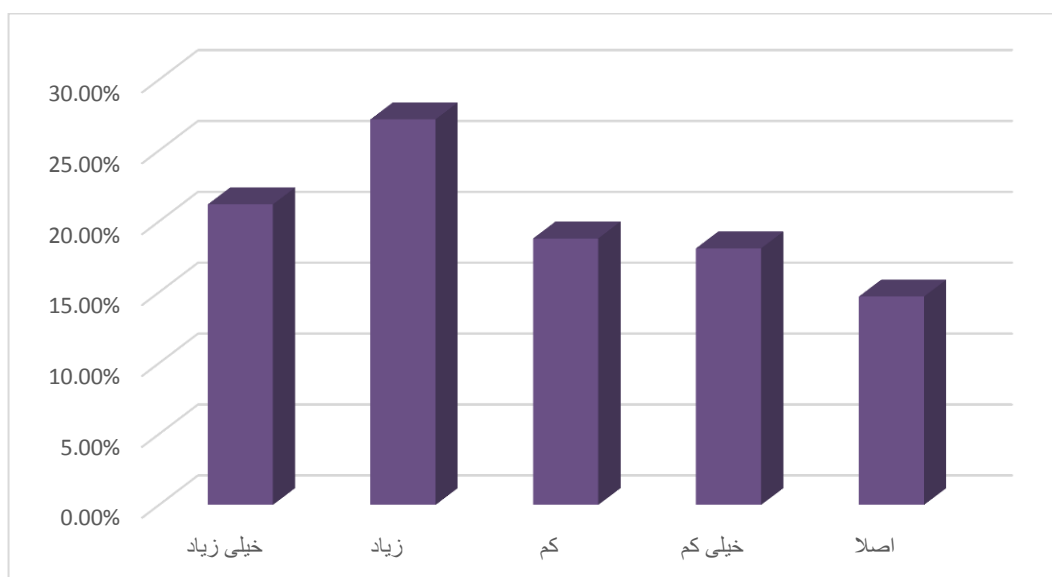

نمودار ۴-۱۵: توزیع درصد فراوانی پاسخ‌دهندگان برحسب بعد نهادینه‌شده متغیر سرمایه فرهنگی

با توجه به جدول و نمودار (۴-۱۵)، بیشترین میزان پاسخگویی به بعد نهادینه شده متغیر سرمایه فرهنگی پاسخگویان (۲،۲۷ درصد) در حد زیاد می باشد و (۲،۲۱ درصد) پاسخگویان میزان سرمایه فرهنگی نهادینه شده خود را در حد خیلی زیاد ابراز کرده اند. خروجی توصیفی پاسخگویان به بعد سرمایه فرهنگی نهادینه شده مشخص می کند که اکثر پاسخگویان دارای مدرک تحصیلی آکادمیک در یکی از مقاطع تحصیلی فوق دیپلم تا دکتری هستند و یا دارای مدرک مهارت فنی حرفه ای می باشند و در برابر مشکلات محله و آسیب هایی که متوجه آن است احساس مسئولیت و تعهد می کنند و نسبت به آن حساسند و به محله و شهر خود افتخار می کنند و نسبت به آن تعلق خاطر دارند.

#### ۱۶- بررسی وضعیت پاسخگویی به متغیر سرمایه اجتماعی

جدول ۴-۱۶: توزیع فراوانی و درصد پاسخ دهندگان بر حسب متغیر سرمایه اجتماعی

ردیف	درآمد	تعداد	درصد فراوانی
۱	خیلی زیاد	۱۲۵	۳۲,۷٪
۲	زیاد	۹۶	۲۵,۱٪
۳	کم	۴۶	۱۲,۰٪
۴	خیلی کم	۷۵	۱۹,۶٪
۵	اصلا	۴۰	۱۰,۵٪
۶	جمع کل	۳۸۲	۱۰۰٪

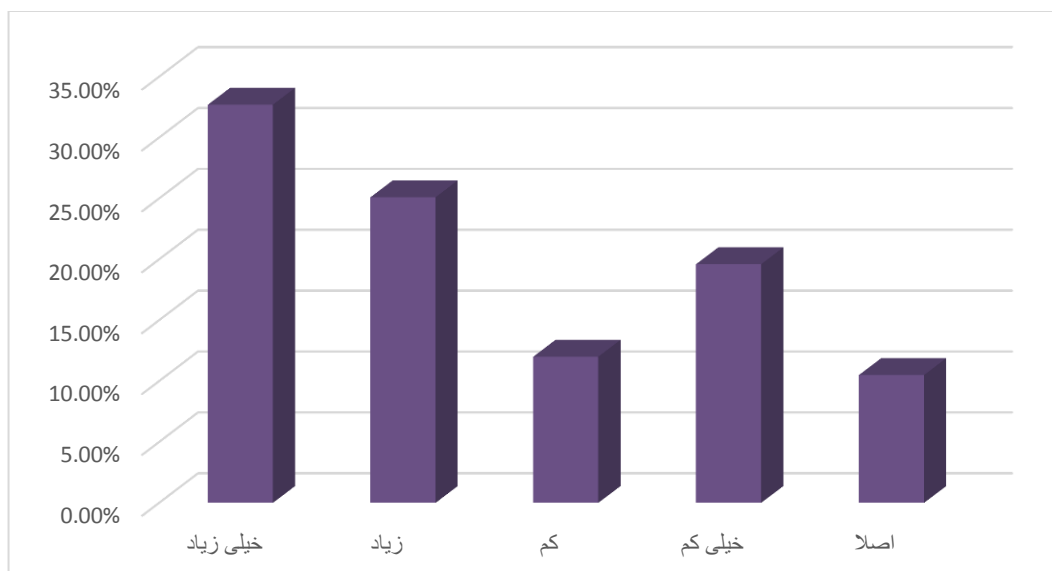

نمودار ۴-۱۶: توزیع درصد فراوانی پاسخ‌دهندگان برحسب متغیر سرمایه اجتماعی

با توجه به جدول و نمودار (۴-۱۶)، بیشترین میزان پاسخگویی به بعد سرمایه اجتماعی (خرده ابعاد ساختاری، ارتباطی، شناختی، درونگرا، برونگرا) پاسخگویان (۲۵,۱ درصد) در حد زیاد می‌باشد و (۳۲,۷ درصد) پاسخگویان میزان سرمایه اجتماعی خود را در حد خیلی زیاد ابراز کرده‌اند. یعنی اکثر پاسخگویان عضویت در شبکه‌ها و گروه‌های رسمی و همکاری با آن‌ها را دارند و به خویشاوندان و هم محله‌ای‌ها و شبکه روابط اجتماعی خود اعتماد دارند و در این روابط اجتماعی، پایبند به اصول اعتقادی و ارزشی هستند.

#### ۱۷- بررسی وضعیت پاسخگویی به بعد ساختاری متغیر سرمایه اجتماعی

جدول ۴-۱۷: توزیع فراوانی و درصد پاسخ‌دهندگان برحسب بعد ساختاری متغیر سرمایه اجتماعی

ردیف	درآمد	تعداد	درصد فراوانی
۱	خیلی زیاد	۹۳	۲۴,۳٪
۲	زیاد	۱۲۰	۳۱,۴٪
۳	کم	۵۵	۱۴,۴٪
۴	خیلی کم	۸۳	۲۱,۷٪

۸,۱٪	۳۱	اصلا	۵
۱۰۰٪	۳۸۲	جمع کل	۶

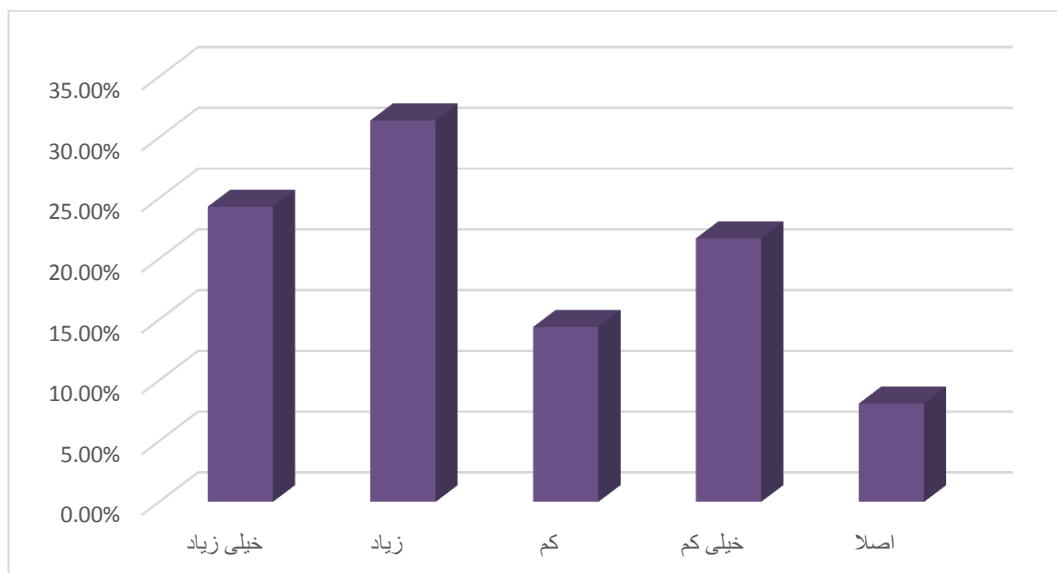

نمودار ۴-۱۷: توزیع درصد فراوانی پاسخ‌دهندگان برحسب بعد ساختاری متغیر سرمایه اجتماعی

با توجه به جدول و نمودار (۴-۱۷)، بیشترین میزان پاسخگویی به بعد ساختاری متغیر سرمایه اجتماعی پاسخگویان (۳۱,۴ درصد) در حد زیاد می‌باشد و (۲۴,۳ درصد) پاسخگویان میزان سرمایه اجتماعی بعد ساختاری را در حد خیلی زیاد ابراز کرده‌اند. به این معنی که در شرایط اداری و کارهای اداری، رعایت سلسله مراتب اداری را بجا می‌آورند و از ساختار ارتباطی تسهیل کننده برای رفع مشکلات استفاده می‌کنند.

#### ۱۸- بررسی وضعیت پاسخگویی به بعد شناختی متغیر سرمایه اجتماعی

جدول ۴-۱۸: توزیع فراوانی و درصد پاسخ‌دهندگان برحسب بعد شناختی متغیر سرمایه اجتماعی

ردیف	درآمد	تعداد	درصد فراوانی
۱	خیلی زیاد	۱۲۸	۳۳,۵٪

٪۲۱,۵	۸۲	زیاد	۲
٪۱۸,۳	۷۰	کم	۳
٪۱۹,۶	۷۵	خیلی کم	۴
٪۷,۱	۲۷	اصلا	۵
٪۱۰۰	۳۸۲	جمع کل	۶

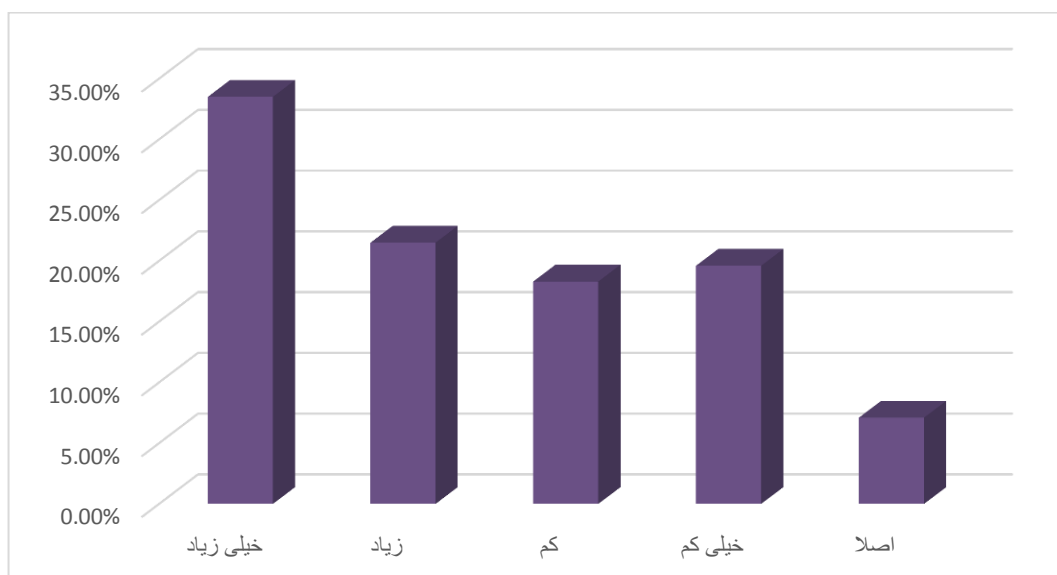

نمودار ۴-۱۸: توزیع درصد فراوانی پاسخ‌دهندگان برحسب بعد شناختی متغیر سرمایه اجتماعی

با توجه به جدول و نمودار (۴-۱۸)، بیشترین میزان پاسخگویی به بعد شناختی متغیر سرمایه اجتماعی پاسخگویان (۲۱,۵ درصد) در حد زیاد می‌باشد و (۳۳,۵ درصد) پاسخگویان میزان سرمایه اجتماعی بعد شناختی را در حد خیلی زیاد ابراز کرده‌اند. به این معنی که اکثر پاسخگویان اعلام کرده‌اند که با هم محله‌ای‌های خود و هم شهری‌های خود در بیشتر بخش‌های نوع نگاه و تفکر و نظرات، شباهت دارند و نسبت به نظرات کلی، شناخت دارند و دیدگاه‌ها و افکارشان به هم نزدیک است.

## ۱۹- بررسی وضعیت پاسخگویی به بعد ارتباطی متغیر سرمایه اجتماعی

جدول ۴-۱۹: توزیع فراوانی و درصد پاسخ‌دهندگان برحسب بعد ارتباطی متغیر سرمایه اجتماعی

ردیف	درآمد	تعداد	درصد فراوانی
۱	خیلی زیاد	۱۰۴	۲۹,۷٪
۲	زیاد	۱۴۴	۴۱,۱٪
۳	کم	۲۶	۷,۴٪
۴	خیلی کم	۴۳	۱۲,۳٪
۵	اصلا	۳۳	۹,۴٪
۶	جمع کل	۳۸۲	۱۰۰٪

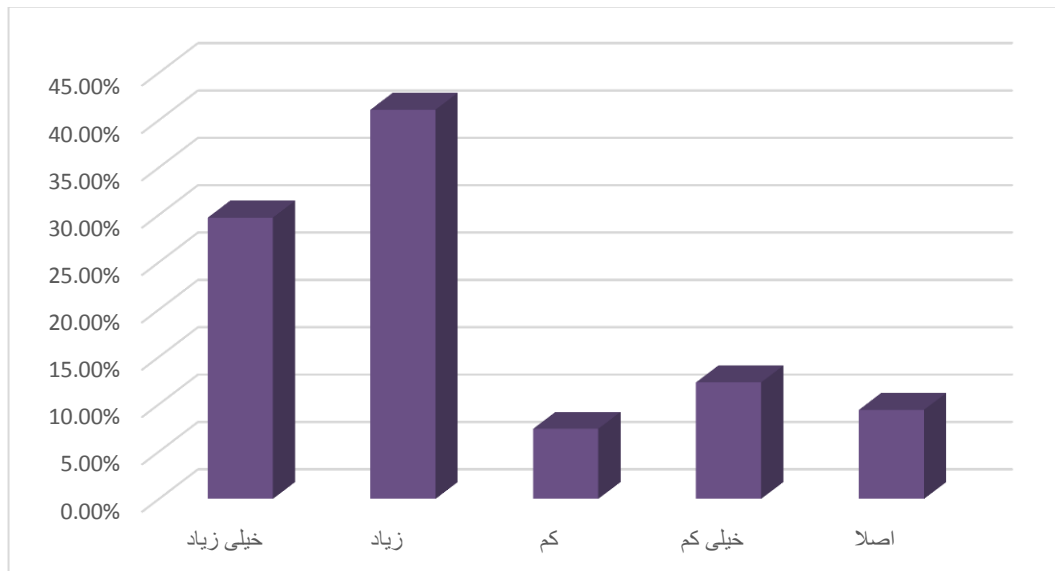

نمودار ۴-۱۹: توزیع درصد فراوانی پاسخ‌دهندگان برحسب بعد ارتباطی متغیر سرمایه اجتماعی

با توجه به جدول و نمودار (۴-۱۹)، بیشترین میزان پاسخگویی به بعد ارتباطی متغیر سرمایه اجتماعی

پاسخگویان (۴۱,۱ درصد) در حد زیاد می‌باشد و (۲۹,۷ درصد) پاسخگویان میزان سرمایه اجتماعی بعد

ارتباطی را در حد خیلی زیاد ابراز کرده‌اند. به این معنی که پاسخگویان اعلام کرده‌اند در حد زیاد و خیلی زیاد



با دیگران دارای روابط گرم هستند و در روابط کاری بسیار متعادل و خوب رفتار می‌کنند و روابط متقابل دارند و صداقت رفتاری پایه کنشگری آنهاست.

## ۲۰- بررسی وضعیت پاسخگویی به بعد درونگرایی متغیر سرمایه اجتماعی

جدول ۴-۱۹: توزیع فراوانی و درصد پاسخ‌دهندگان برحسب بعد درونگرایی متغیر سرمایه اجتماعی

ردیف	درآمد	تعداد	درصد فراوانی
۱	خیلی زیاد	۹۴	۲۴,۶٪
۲	زیاد	۱۰۸	۲۸,۳٪
۳	کم	۹۱	۲۳,۸٪
۴	خیلی کم	۵۶	۱۴,۷٪
۵	اصلا	۳۳	۸,۶٪
۶	جمع کل	۳۸۲	۱۰۰٪

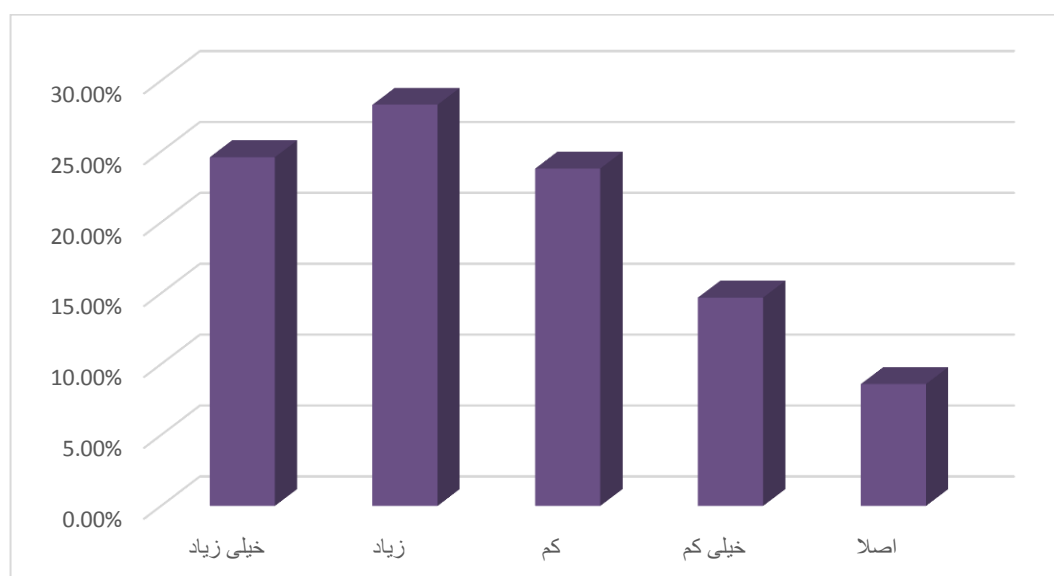

نمودار ۴-۲۰: توزیع درصد فراوانی پاسخ‌دهندگان برحسب بعد درونگرایی متغیر سرمایه اجتماعی

با توجه به جدول و نمودار (۴-۲۰)، بیشترین میزان پاسخگویی به بعد درونگرایی متغیر سرمایه اجتماعی پاسخگویان (۴۱,۱ درصد) در حد زیاد می‌باشد و (۲۹,۷ درصد) پاسخگویان میزان سرمایه اجتماعی بعد درونگرایی را در حد خیلی زیاد ابراز کرده‌اند. به این معنی که پاسخگویان اعلام کرده‌اند در حد زیاد و خیلی زیاد با اعضا خانواده و آشنایان و هم محله‌ای‌ها روابط صمیمی و دوستانه دارند و تعامل مناسبی بین آنها برقرار است.

## ۲۱- بررسی وضعیت پاسخگویی به بعد برونگرایی متغیر سرمایه اجتماعی

جدول ۴-۲۱: توزیع درصد فراوانی پاسخ‌دهندگان برحسب بعد برونگرایی متغیر سرمایه اجتماعی

ردیف	درآمد	تعداد	درصد فراوانی
۱	خیلی زیاد	۱۲۳	٪۳۲,۲
۲	زیاد	۸۹	٪۲۳,۳
۳	کم	۸۵	٪۲۲,۳
۴	خیلی کم	۲۲	٪۵,۸
۵	اصلا	۶۳	٪۱۶,۵
۶	جمع کل	۳۸۲	٪۱۰۰

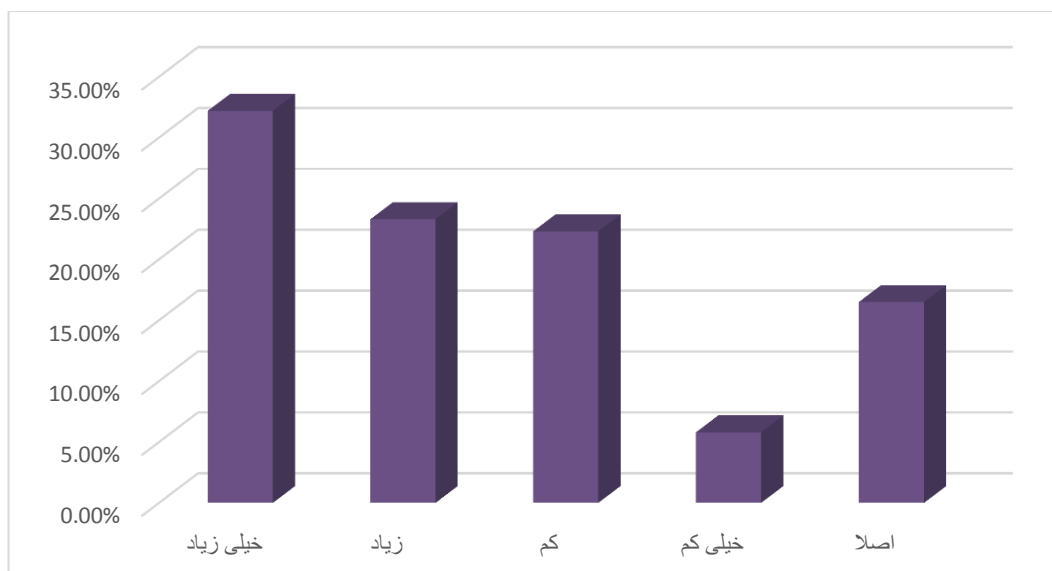

نمودار ۴-۲۱: توزیع درصد فراوانی پاسخ‌دهندگان برحسب بعد برونگرایی متغیر سرمایه اجتماعی

با توجه به جدول و نمودار (۴-۲۱)، بیشترین میزان پاسخگویی به بعد برونگرایی متغیر سرمایه اجتماعی پاسخگویان (۳،۲۳ درصد) در حد زیاد می‌باشد و (۷،۲۹ درصد) پاسخگویان میزان سرمایه اجتماعی بعد برونگرایی را در حد خیلی زیاد ابراز کرده‌اند. به این معنی که پاسخگویان اعلام کرده‌اند که عضو گروه‌های مختلف محله‌ای و شهری هستند و با آنها تحت عناوین سندیکاها و جلسات آموزشی و تفریحی و خدماتی و... در ارتباط هستند و عضو گروه کمک به شوراهای محل جهت بهبود مشکلات محله‌ای خود هستند.

## ۲۲- بررسی وضعیت پاسخگویی به متغیر مشارکت در بازسازی بافت فرسوده

جدول ۴-۲۲: توزیع فراوانی و درصد پاسخ‌دهندگان برحسب متغیر مشارکت در بازسازی بافت فرسوده

ردیف	درآمد	تعداد	درصد فراوانی
۱	خیلی زیاد	۱۱۹	۳۱،۲٪
۲	زیاد	۱۰۸	۲۸،۳٪
۳	کم	۸۷	۲۲،۸٪
۴	خیلی کم	۱۲	۳،۱٪

۱۴,۷٪	۵۶	اصلا	۵
۱۰۰٪	۳۸۲	جمع کل	۶

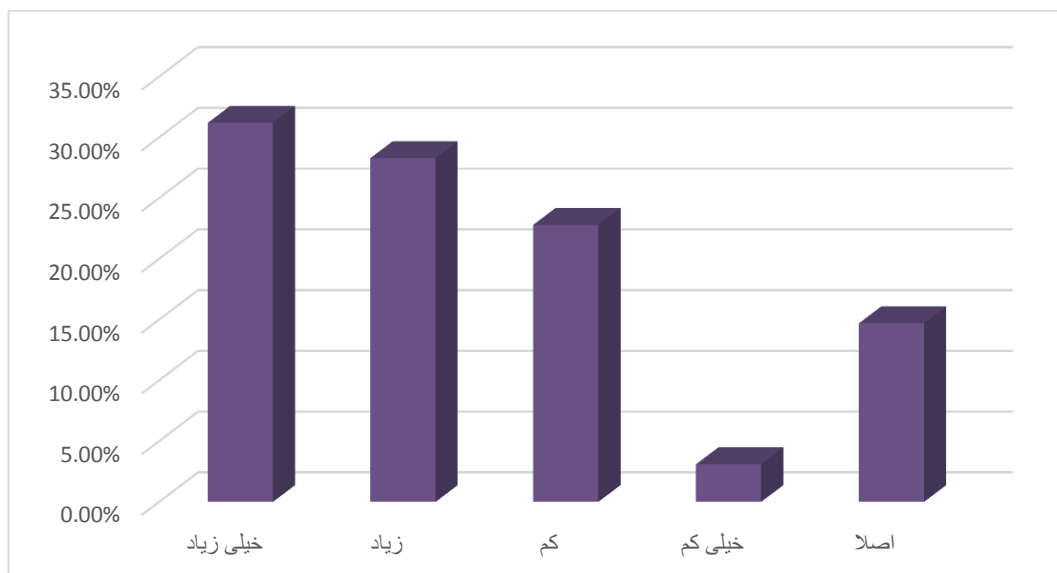

نمودار ۴-۲۲: توزیع درصد فراوانی پاسخ‌دهندگان برحسب متغیر مشارکت در بازسازی بافت فرسوده

با توجه به جدول و نمودار (۴-۲۲)، بیشترین میزان پاسخگویی متغیر مشارکت در بازسازی بافت فرسوده پاسخگویان (۲۸,۳ درصد) در حد زیاد می‌باشد و (۳۱,۲ درصد) پاسخگویان میزان مشارکت در بازسازی بافت فرسوده خود را در حد خیلی زیاد ابراز کرده‌اند.

### ۲۳- بررسی وضعیت پاسخگویی به بعد مشارکت فکری متغیر مشارکت در بازسازی بافت فرسوده

جدول ۴-۲۳: توزیع فراوانی و درصد پاسخ‌دهندگان برحسب بعد مشارکت فکری متغیر مشارکت در بازسازی بافت

فرسوده

ردیف	درآمد	تعداد	درصد فراوانی
۱	خیلی زیاد	۹۱	۲۳,۸٪
۲	زیاد	۱۱۴	۲۹,۸٪

۳	کم	۱۱۶	٪۳۰,۴
۴	خیلی کم	۵۲	٪۱۳,۶
۵	اصلا	۹	٪۲,۴
۶	جمع کل	۳۸۲	٪۱۰۰

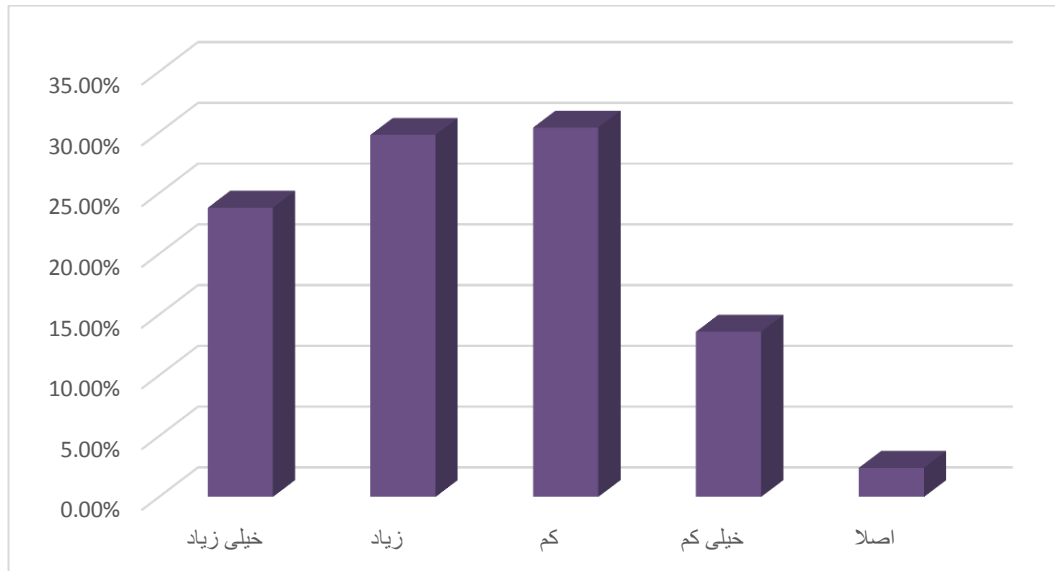

نمودار ۴-۲۳: توزیع فراوانی و درصد پاسخ‌دهندگان برحسب بعد مشارکت فکری متغیر مشارکت در بازسازی بافت

#### فرسوده

با توجه به جدول و نمودار (۴-۲۳)، بیشترین میزان پاسخگویی بعد مشارکت فکری متغیر مشارکت در بازسازی بافت فرسوده پاسخگویان (۲۹,۸ درصد) در حد زیاد می‌باشد و (۲۳,۸ درصد) پاسخگویان میزان مشارکت در بازسازی بافت فرسوده در بعد مشارکت فکری خود را در حد خیلی زیاد ابراز کرده‌اند. به این معنی که پاسخگویان، توان کمک به ترسیم چشم‌انداز آینده طرح نوسازی محله را دارند و آمادگی برای تشکیل کارگروه نوسازی منطقه را دارند و در جلسات تصمیم‌گیری سازمان مجری طرح نوسازی شرکت می‌کنند.

## ۲۴- بررسی وضعیت پاسخگویی به بعد مشارکت اجرایی متغیر مشارکت در بازسازی بافت فرسوده

جدول ۴-۲۴: توزیع فراوانی و درصد پاسخ‌دهندگان برحسب بعد مشارکت اجرایی متغیر مشارکت در بازسازی بافت

فرسوده

ردیف	درآمد	تعداد	درصد فراوانی
۱	خیلی زیاد	۶۳	٪۱۶,۵
۲	زیاد	۱۳۶	٪۳۵,۶
۳	کم	۸۳	٪۲۱,۷
۴	خیلی کم	۸۷	٪۲۲,۸
۵	اصلا	۱۳	٪۳,۴
۶	جمع کل	۳۸۲	٪۱۰۰

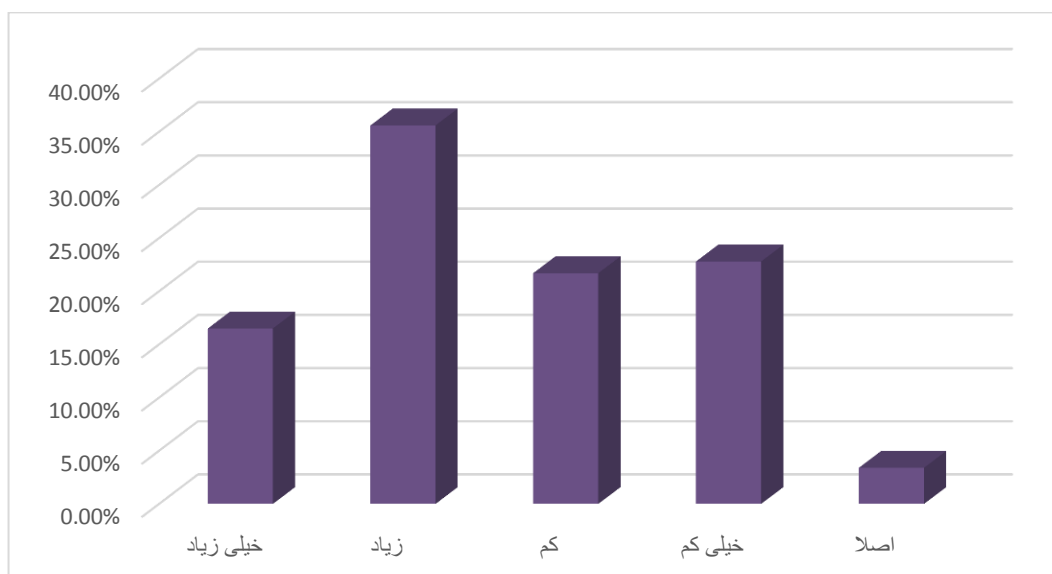

نمودار ۴-۲۴: توزیع فراوانی و درصد پاسخ‌دهندگان برحسب بعد مشارکت اجرایی متغیر مشارکت در بازسازی بافت

فرسوده

با توجه به جدول و نمودار (۴-۲۴)، بیشترین میزان پاسخگویی بعد مشارکت اجرایی متغیر مشارکت در بازسازی بافت فرسوده پاسخگویان (۳۵,۶ درصد) در حد زیاد می‌باشد و (۱۶,۵ درصد) پاسخگویان میزان مشارکت اجرایی در بازسازی بافت فرسوده خود را در حد خیلی زیاد ابراز کرده‌اند. یعنی اینکه پاسخگویان اعلام کرده‌اند که توانایی نوسازی ملک خود به صورت فردی را دارا هستند و در صورت ضرورت می‌توانند با همسایگان خود جهت مشارکت برای نوسازی خانه‌های فرسوده خود اقدام کنند. لازم به ذکر است که تنها (۲۲,۸ درصد) و (۳,۴ درصد) که در مجموع می‌شود (۲۶,۲ درصد) از پاسخگویان اعلام کرده‌اند که تمایلی به نوسازی بافت فرسوده خود به صورت فردی یا مشارکتی ندارند.

#### ۲۵- بررسی وضعیت پاسخگویی به بعد مشارکت مالی متغیر مشارکت در بازسازی بافت فرسوده

جدول ۴-۲۵: توزیع فراوانی و درصد پاسخ‌دهندگان برحسب بعد مشارکت مالی متغیر مشارکت در بازسازی بافت فرسوده

ردیف	درآمد	تعداد	درصد فراوانی
۱	خیلی زیاد	۹۴	۲۴,۶٪
۲	زیاد	۴۷	۱۲,۳٪
۳	کم	۱۱۵	۳۰,۱٪
۴	خیلی کم	۱۰۲	۲۶,۷٪
۵	اصلا	۲۴	۶,۳٪
۶	جمع کل	۳۸۲	۱۰۰٪



نمودار ۴-۲۵: توزیع فراوانی و درصد پاسخ‌دهندگان برحسب بعد مشارکت مالی متغیر مشارکت در بازسازی بافت فرسوده

با توجه به جدول و نمودار (۴-۲۵)، بیشترین میزان پاسخگویی بعد مشارکت مالی متغیر مشارکت در بازسازی بافت فرسوده پاسخگویان (۲۴,۶ درصد) در حد زیاد می‌باشد و (۱۲,۳ درصد) پاسخگویان میزان مشارکت مالی در بازسازی بافت فرسوده خود را در حد خیلی زیاد ابراز کرده‌اند. در مجموع تنها (۳۶,۹ درصد) از کل پاسخگویان اعلام کرده‌اند که از هزینه شخصی خود حاضر به نوسازی بافت فرسوده خانه خود هستند و یا سهام پروژه نوسازی بافت فرسوده را می‌خرند و باقی پاسخگویان اعلام کرده‌اند که تمایلی به فروش بافت فرسوده جهت نوسازی ندارند.

۲۶- بررسی وضعیت پاسخگویی به بعد مشارکت نیروی انسانی متغیر مشارکت در بازسازی بافت

**فرسوده**

جدول ۴-۲۶: توزیع فراوانی و درصد پاسخ‌دهندگان برحسب بعد مشارکت نیروی انسانی متغیر مشارکت در بازسازی بافت

فرسوده



ردیف	درآمد	تعداد	درصد فراوانی
۱	خیلی زیاد	۱۲۸	٪۳۳,۵
۲	زیاد	۸۹	٪۲۳,۳
۳	کم	۹۴	٪۲۴,۶
۴	خیلی کم	۶۱	٪۱۶,۰
۵	اصلا	۱۰	٪۲,۶
۶	جمع کل	۳۸۲	٪۱۰۰

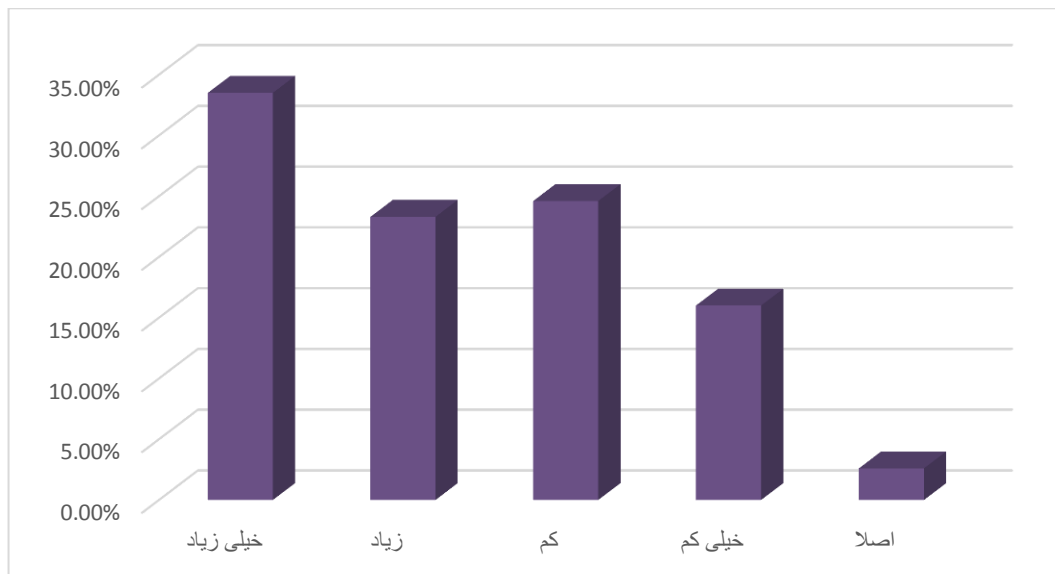

نمودار ۴-۲۶: توزیع فراوانی و درصد پاسخ‌دهندگان برحسب بعد مشارکت نیروی انسانی متغیر مشارکت در بازسازی بافت

فرسوده

با توجه به جدول و نمودار (۴-۲۶)، بیشترین میزان پاسخگویی بعد مشارکت نیروی انسانی متغیر

مشارکت در بازسازی بافت فرسوده پاسخگویان (۲۳,۳ درصد) در حد زیاد می‌باشد و (۳۳,۵ درصد)

پاسخگویان میزان مشارکت نیروی انسانی در بازسازی بافت فرسوده خود را در حد خیلی زیاد ابراز کرده‌اند.

یعنی اینکه (۵۵٫۸ درصد) از پاسخگویان اعلام کرده‌اند که در طرح نوسازی بافت فرسوده توان مشارکت بدنی و انسانی را دارند و در امر نوسازی بافت فرسوده محل زندگیشان مشارکت می‌کنند.

## پ) تجزیه و تحلیل استنباطی داده‌ها

برای بررسی و تحلیل سوال‌های پژوهش ابتدا نرمال بودن داده‌ها با استفاده از آزمون کولموگروف - اسمیرنوف مورد بررسی قرار می‌گیرد. سپس از ضریب همبستگی پیرسون و رگرسیون با استفاده از نرم افزار spss 25 انجام می‌پذیرد و در پایان نیز برای بررسی ضریب نیکویی برازش متغیرهای فرضیات اصلی پژوهش از نرم‌افزار اموس ۲۴ استفاده خواهد شد.

## بررسی نرمال بودن داده‌ها

جدول ۴-۱۲: بررسی نرمال بودن توزیع نمرات متغیرها با استفاده از آزمون کولموگروف - اسمیرنوف

ردیف	متغیرها	کولموگروف - اسمیرنوف (K-Z)	سطح معناداری (sig)	مبنای sig	وضعیت توزیع متغیر
۱	سرمایه اجتماعی	۰٫۸۳۵	۰٫۵۲۳	> ۰٫۰۵	نرمال
۲	بعد ساختاری سرمایه اجتماعی	۰٫۶۷۸	۰٫۵۱۸	> ۰٫۰۵	نرمال
۳	بعد شناختی سرمایه اجتماعی	۰٫۷۸۲	۰٫۶۷۸	> ۰٫۰۵	نرمال
۴	بعد ارتباطی سرمایه اجتماعی	۰٫۴۵۶	۰٫۶۰۰	> ۰٫۰۵	نرمال
۵	بعد درون‌گرایی سرمایه اجتماعی	۰٫۶۸۸	۰٫۵۳۱	> ۰٫۰۵	نرمال
۶	بعد برون‌گرایی سرمایه اجتماعی	۰٫۶۲۵	۰٫۴۲۵	> ۰٫۰۵	نرمال
۷	سرمایه فرهنگی	۰٫۷۷۸	۰٫۱۱۸	> ۰٫۰۵	نرمال
۸	سرمایه فرهنگی تجسم‌یافته	۰٫۳۸۲	۰٫۲۰۸	> ۰٫۰۵	نرمال
۹	سرمایه فرهنگی عینیت‌یافته	۰٫۲۱۶	۰٫۲۰۰	> ۰٫۰۵	نرمال
۱۰	سرمایه فرهنگی نهادینه‌شده	۰٫۴۸۸	۰٫۳۲۱	> ۰٫۰۵	نرمال
۱۱	مشارکت در نوسازی بافت فرسوده	۰٫۶۱۵	۰٫۴۱۳	> ۰٫۰۵	نرمال

۱۲	مشارکت فکری	۰,۲۱۵	۰,۱۲۳	> ۰,۰۵	نرمال
۱۳	مشارکت اجرایی	۰,۱۳۸	۰,۱۱۸	> ۰,۰۵	نرمال
۱۴	مشارکت مالی	۰,۱۲۲	۰,۱۰۸	> ۰,۰۵	نرمال
۱۵	مشارکت نیروی انسانی	۰,۲۱۶	۰,۲۰۸	> ۰,۰۵	نرمال

جهت بررسی نرمال بودن داده‌ها طبق جدول فوق مشخص می‌شود توزیع نمرات متغیرها، دارای توزیع

نرمال می‌باشد. زیرا مقدار احتمال آنها بیشتر از سطح معنی‌داری ۰,۰۵ بدست آمده است. بر این اساس، طبق

فرضیه‌های پژوهش در بررسی فرضیه‌های فرعی از ضریب همبستگی پیرسون و برای فرضیه اصلی از آزمون

رگرسیون استفاده می‌شود.

پیش فرض شدت همبستگی و هم خطی بودن متغیرهای کلی پژوهش

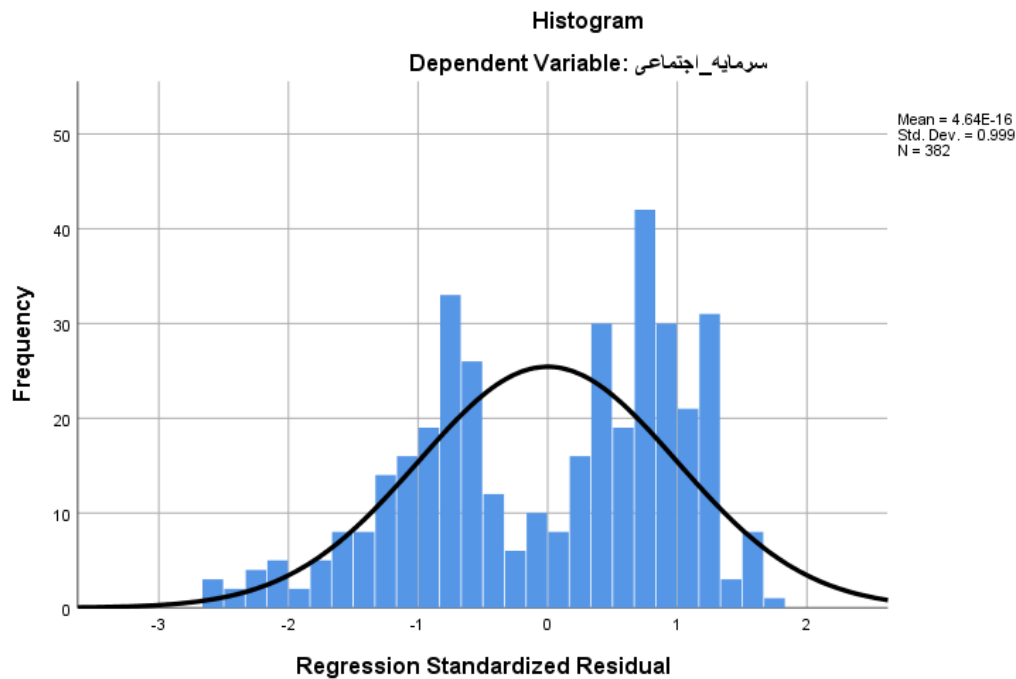

نمودار ۴-۱. نمودار هیستوگرام نتایج شدت همبستگی، هم خطی بودن و برابری واریانس‌های متغیر سرمایه اجتماعی

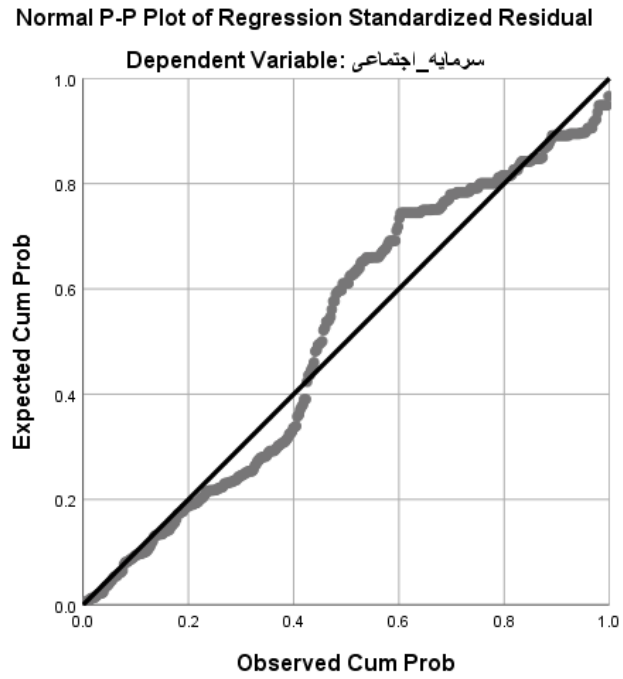

نمودار ۲-۴. نمودار پلات نتایج شدت همبستگی، هم خطی بودن و برابری واریانس های متغیر سرمایه اجتماعی

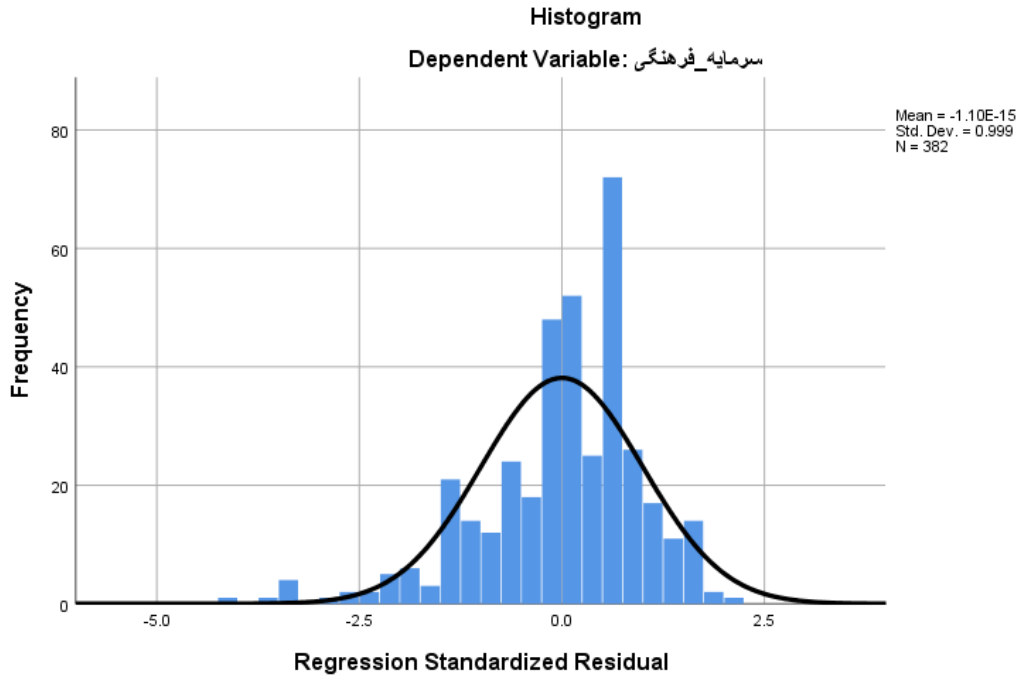

نمودار ۳-۴. نمودار هیستوگرام نتایج شدت همبستگی، هم خطی بودن و برابری واریانس‌های متغیر سرمایه فرهنگی

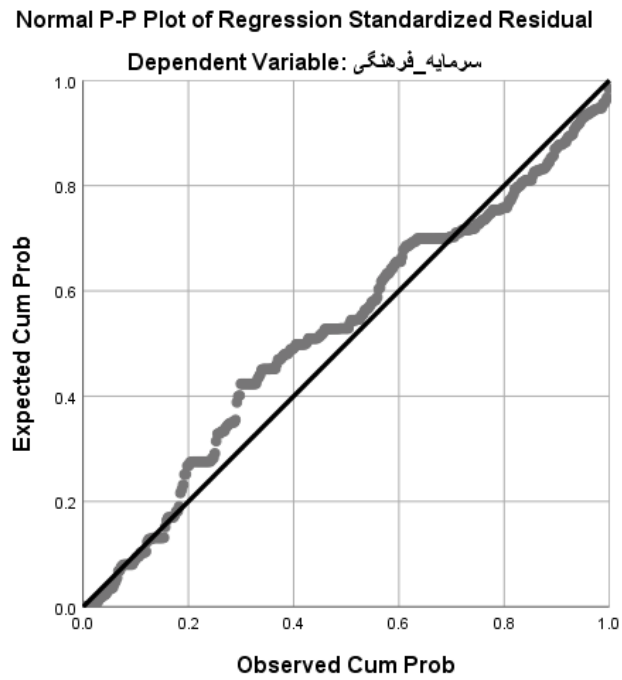

نمودار ۴-۴. نمودار پلات نتایج شدت همبستگی، هم خطی بودن و برابری واریانس‌های متغیر سرمایه فرهنگی

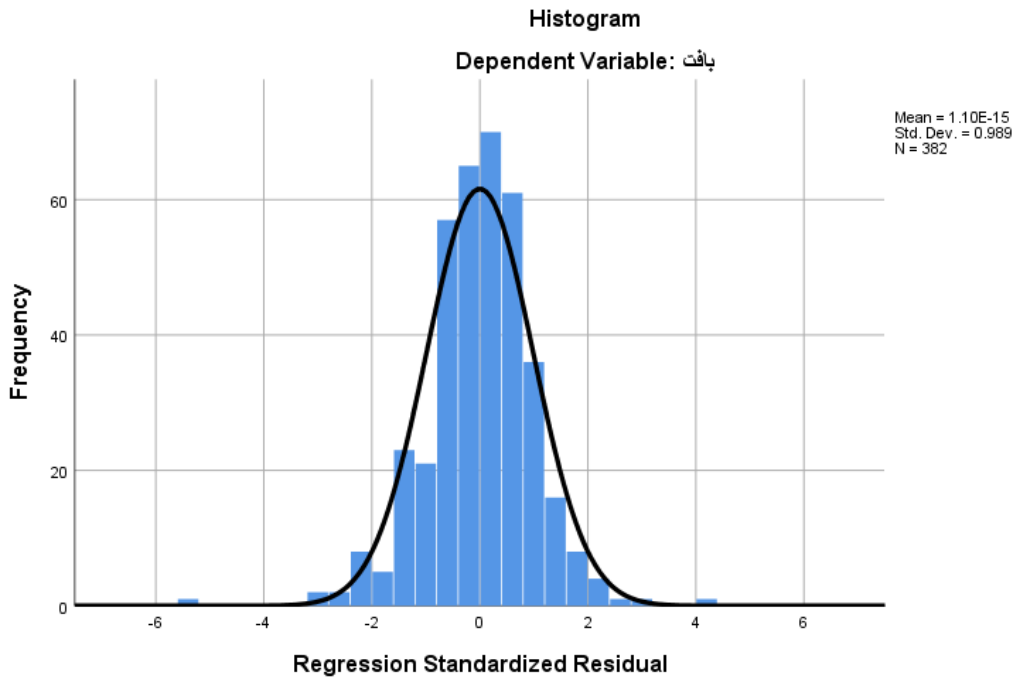

نمودار هیستوگرام نتایج شدت همبستگی، هم خطی بودن و برابری واریانس‌های متغیر مشارکت در نوسازی بافت فرسوده

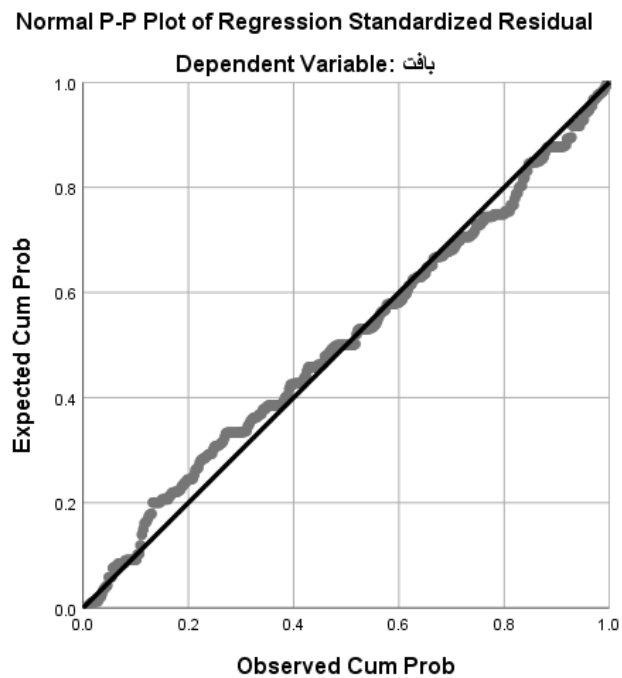

نمودار پلات نتایج شدت همبستگی، هم خطی بودن و برابری واریانس‌های متغیر مشارکت در نوسازی بافت فرسوده

با توجه به نمودارهای بالا که مفروضه شدت همبستگی و هم خطی بودن را برای متغیر بررسی نقش عوامل سرمایه فرهنگی-اجتماعی بر مشارکت شهروندان در نوسازی بافت فرسوده شهری در شهرهای مورد مطالعه گرگان و گنبد را نشان می‌دهد. زمانی که نقاط حول و حوش یک خط مستقیم خوشه می‌شوند یعنی متغیرها باهم رابطه خطی دارند. لذا نمودار فوق، رابطه خطی مثبت بین متغیرها را نشان می‌دهد.

### فرضیه اصلی

به نظر می‌رسد بین ابعاد سرمایه اجتماعی و سرمایه فرهنگی بر مشارکت شهروندان در نوسازی بافت فرسوده شهری رابطه مستقیم و معنی‌داری وجود دارد.

**فرض H0:** به نظر می‌رسد بین ابعاد سرمایه اجتماعی و سرمایه فرهنگی بر مشارکت شهروندان در نوسازی بافت فرسوده شهری رابطه مستقیم و معنی‌داری وجود ندارد.

**فرض H1:** به نظر می‌رسد بین ابعاد سرمایه اجتماعی و سرمایه فرهنگی بر مشارکت شهروندان در نوسازی بافت فرسوده شهری رابطه مستقیم و معنی‌داری وجود دارد.

$$H_0 : \mu \leq 3 \quad \text{sig} \geq 0.05$$

$$H_1 : \mu > 3 \quad \text{sig} < 0.05$$

در جداول فرضیه اصلی زیر متغیر مستقل یعنی سرمایه اجتماعی که شامل مولفه‌های (سرمایه اجتماعی تجسم‌یافته، سرمایه اجتماعی عینیت‌یافته، سرمایه اجتماعی نهادینه‌شده) و متغیر مستقل سرمایه فرهنگی (سرمایه-فرهنگی ساختاری، سرمایه فرهنگی شناختی، سرمایه فرهنگی ارتباطی، سرمایه فرهنگی درون‌گرا، سرمایه فرهنگی

برون‌گرا) است به عنوان پیش‌بینی‌کننده متغیر وابسته یعنی مشارکت شهروندان در نوسازی بافت فرسوده شهری می‌باشند.

جدول شماره (۴-۲۱) خلاصه رگرسیون چند متغیره بین ابعاد سرمایه اجتماعی و سرمایه فرهنگی بر مشارکت شهروندان در نوسازی بافت فرسوده شهری

R	R2	اشتباه استاندارد شده	F	سطح معناداری	استقلال خطاها
۰/۹۶۴	۰/۹۳۰	۴/۴۸	۶۱۶/۴۷۵	۰/۰۰۰	۱,۷۳۹

جدول فوق ضریب همبستگی بین متغیرهای سرمایه اجتماعی تجسم یافته، سرمایه اجتماعی عینیت یافته، سرمایه اجتماعی نهادینه شده، سرمایه فرهنگی ساختاری، سرمایه فرهنگی شناختی، سرمایه فرهنگی ارتباطی، سرمایه فرهنگی درون‌گرا، سرمایه فرهنگی برون‌گرا را نشان می‌دهد. این فرضیه با استفاده از ضریب همبستگی پیرسون بررسی شد، مقدار ضریب همبستگی برابر با  $r=0,964$  و سطح معنی‌داری  $sig < 0,000$  به دست آمد. از آنجایی که سطح معنی‌داری محاسبه شده ( $P < 0/000$ ) کوچکتر از  $0,05$  است، در نتیجه فرض صفر رد شده و فرض پژوهشی تایید می‌شود. استقلال خطاها یا باقیمانده خطاها که تحت عنوان ضریب دوربین واتسون شناخته می‌شود نیز در این آزمون (۱,۷۳۹) بدست آمده است که به معنی استقلال همبستگی داده‌ها و متغیرهای پژوهش از هم است. با توجه به خروجی خلاصه رگرسیونی متغیرهای پژوهش، تایید می‌شود که بین ابعاد سرمایه اجتماعی و سرمایه فرهنگی بر مشارکت شهروندان در نوسازی بافت فرسوده شهری رابطه مستقیم و معنی‌داری وجود دارد.



جدول ۴-۲۲: جدول برآورد ضرایب مدل نهایی رگرسیون خطی متغیرهای پژوهش

متغیرهای وارد شده	ضرایب غیر استاندارد		آزمون T	سطح معناداری	ضریب تحمل	شاخص vif
	B	انحراف معیار				
Constant	۱۲,۵۶۸	۲,۹۴۶	۴,۲۶۶	۰/۰۰۰		
تجسم یافته	۰/۱۴۹	۰/۰۲۲	۲,۲۲۴	۰/۰۲۷	۰/۰۰۰	۱,۵۰۴
عینیت یافته	۰/۱۵۹	۰/۰۴۹	۳/۲۴۶	۰/۰۰۱	۰/۰۰۰	۱,۶۵۵
نهادینه	۰/۳۵۵	۰/۰۶۷	۵/۲۸۶	۰/۰۰۰	۰/۰۰۰	۴,۶۱۷
ساختاری	۰/۱۳۱	۰/۱۶۸	۱/۷۷۹	۰/۰۰۰	۰/۰۰۰	۳,۶۵۵
شناختی	۰/۱۱۵	۰/۱۰۸	۱,۱۳۹	۰/۰۰۰	۰/۰۰۰	۳,۴۸۱
ارتباطی	۰/۴۸۷	۰/۰۹۹	۴,۹۱۷	۰/۰۰۰	۰/۰۰۰	۶,۱۷۴
درون گرا	۰/۸۱۵	۰/۱۲۶	۶/۴۷۶	۰/۰۰۰	۰/۰۰۰	۸,۲۲۴
برون گرا	۱/۱۶۳	۰/۱۳۰	۸/۹۵۷	۰/۰۰۰	۰/۰۰۰	۹,۰۶۱

در جدول فوق، مقدار ضریب همبستگی چندگانه ابعاد سرمایه اجتماعی و سرمایه فرهنگی بر مشارکت شهروندان در نوسازی بافت فرسوده شهری و مقدار برآورد شده آن تحت مدل رگرسیونی نهایی، معادل (۰/۹۶۴) می باشد. مقدار ضریب تعیین چندگانه در مدل نهایی برابر با (۰/۹۳۰) بوده و بیانگر اینست که (۰/۹۳) درصد از تغییرات مشارکت شهروندان در نوسازی بافت فرسوده شهری توسط متغیرهای مستقل یعنی ابعاد سرمایه اجتماعی و سرمایه فرهنگی قابل تبیین است. بنابراین فرض صفر رد می شود، به عبارت دیگر می توان گفت بین ابعاد سرمایه اجتماعی و سرمایه فرهنگی بر مشارکت شهروندان در نوسازی بافت فرسوده شهری رابطه مستقیم و معنی داری وجود دارد.

خروجی ضریب تولرانس نیز به ترتیب برای متغیرهای مستقل تحقیق که عبارتند از سرمایه اجتماعی تجسم یافته با ضریب تحمل (۰.۶۶۵)، سرمایه اجتماعی عینیت یافته با ضریب تحمل (۰.۶۰۴)، سرمایه اجتماعی نهادینه شده با ضریب تحمل (۰.۲۱۷)، سرمایه فرهنگی ساختاری با ضریب تحمل (۰.۲۷۴)، سرمایه فرهنگی شناختی با ضریب تحمل (۰.۲۸۷)، سرمایه فرهنگی ارتباطی با ضریب تحمل (۰.۱۶۲)، سرمایه فرهنگی درون گرا با ضریب تحمل (۰.۱۲۲)، سرمایه فرهنگی برون گرا با ضریب تحمل (۰.۱۱۰)، می باشد که به این معنی است که اگر خروجی سنجش شاخص تولرانس در بین دامنه ۰ و ۱ قرار بگیرد به این معنی است که متغیرها با یکدیگر همپوشانی ندارند و دارای همبستگی با هم نیستند و مستقل از هم اند.

و همچنین خروجی ضریب  $vif$  نیز به ترتیب برای متغیرهای مستقل تحقیق که عبارتند از سرمایه اجتماعی تجسم یافته با ضریب  $vif$  (۱,۵۰۴)، سرمایه اجتماعی عینیت یافته با ضریب  $vif$  (۱,۶۵۵)، سرمایه اجتماعی نهادینه شده با ضریب  $vif$  (۴,۶۱۷)، سرمایه فرهنگی ساختاری با ضریب  $vif$  (۳,۶۵۵)، سرمایه فرهنگی شناختی با ضریب  $vif$  (۳,۴۸۱)، سرمایه فرهنگی ارتباطی با ضریب  $vif$  (۶,۱۷۴)، سرمایه فرهنگی درون گرا با ضریب  $vif$  (۸,۲۲۴)، سرمایه فرهنگی برون گرا با ضریب  $vif$  (۹,۰۶۱)، می باشد که به این معنی است که اگر خروجی سنجش شاخص  $vif$  بزرگتر از ۱۰ نباشد به این معنی است که متغیرهای مستقل با یکدیگر همپوشانی ندارند و دارای همبستگی با هم نیستند و مستقل از هم اند.

جدول برآورد ضرایب مدل نهایی رگرسیونی فوق نشان می دهد که متغیرهای مورد بررسی فوق معنادار بوده و هر یک از آنها دارای وزن های متفاوتی هستند. همچنین ضرایب تأثیر استاندارد موجود در جدول فوق نشان می دهد که در رتبه اول، متغیر برون گرا ( $Beta=0/370$ ) با ضریب معنی داری ( $sig.=0/000$ ) قرار دارد و در رتبه دوم، متغیر برون گرا ( $Beta=0/255$ ) با ضریب معنی داری ( $Tsig.=0/000$ ) و در رتبه سوم، سرمایه

فرهنگی ارتباطی ( $Beta = -0/168$ ) و در رتبه چهارم، سرمایه اجتماعی عینیت یافته ( $Beta = 0/157$ ) و در رتبه پنجم، سرمایه اجتماعی نهادینه شده ( $Beta = 0/156$ ) و در رتبه ششم، سرمایه اجتماعی تجسم یافته ( $Beta = 0/137$ ) و در رتبه هفتم، سرمایه فرهنگی ساختاری ( $Beta = 0/120$ ) و در رتبه هشتم، سرمایه فرهنگی شناختی ( $Beta = 0/104$ ) بدست آمده است که کمترین مقدار بدست آمده را داراست. به این معنی که به هر مقدار واحدی که به ابعاد متغیر مستقل پژوهش، یعنی سرمایه اجتماعی که شامل مولفه‌های (سرمایه اجتماعی تجسم یافته، سرمایه اجتماعی عینیت یافته، سرمایه اجتماعی نهادینه شده) و متغیر مستقل سرمایه فرهنگی که شامل مولفه‌های (سرمایه فرهنگی ساختاری، سرمایه فرهنگی شناختی، سرمایه فرهنگی ارتباطی، سرمایه فرهنگی درون-گرا، سرمایه فرهنگی برون-گرا) اضافه یا کم شود، به همان میزان نیز بر مشارکت شهروندان در نوسازی بافت فرسوده شهری کاهش یا افزایش می‌یابد.

## فرضیات سرمایه فرهنگی

### فرضیه فرعی اول سرمایه فرهنگی

به نظر می‌رسد بین سرمایه فرهنگی تجسم یافته و مشارکت فکری شهروندان در نوسازی بافت فرسوده رابطه وجود دارد.

فرض  $H_0$ : به نظر می‌رسد بین سرمایه فرهنگی تجسم یافته و مشارکت فکری شهروندان در نوسازی

بافت فرسوده رابطه وجود ندارد.

فرض  $H_1$ : به نظر می‌رسد بین سرمایه فرهنگی تجسم یافته و مشارکت فکری شهروندان در نوسازی

بافت فرسوده رابطه وجود دارد.

$$H_0 : \mu \leq 3 \quad \text{sig} \geq 0.05$$

$$H_1 : \mu > 3 \quad \text{sig} < 0.05$$

جدول ۴-۱۳: بررسی وضعیت توزیع متغیرهای تحقیق

مشارکت فکری شهروندان در نوسازی بافت فرسوده	
ضریب همبستگی پیرسون (R) = ۰,۶۴۰	سرمایه فرهنگی تجسم یافته
سطح معناداری (sig.) = ۰,۰۰۰	
تعداد (N) = ۳۸۲	

بررسی ضریب همبستگی بین متغیر سرمایه فرهنگی تجسم یافته و مشارکت فکری شهروندان در نوسازی

بافت فرسوده بیان می دارد که رابطه بین دو متغیر برابر با (۰,۶۴۰) است که نشان می دهد رابطه معنادار و دارای

شدت همبستگی متوسط می باشد. همچنین مقدار احتمال مشاهده شده معادل (۰,۰۰۰) است که کمتر از سطح

معنی داری ۰,۰۵ می باشد. بنابراین فرضیه صفر رد می شود. لذا بین سرمایه فرهنگی تجسم یافته و مشارکت

فکری شهروندان در نوسازی بافت فرسوده رابطه وجود دارد.

### فرضیه فرعی دوم سرمایه فرهنگی

به نظر می رسد بین سرمایه فرهنگی عینیت یافته و مشارکت اجرایی شهروندان در نوسازی بافت فرسوده رابطه

وجود دارد.

فرض  $H_0$ : به نظر می رسد بین سرمایه فرهنگی عینیت یافته و مشارکت اجرایی شهروندان در نوسازی

بافت فرسوده رابطه وجود ندارد.

فرض H1: به نظر می‌رسد بین سرمایه فرهنگی عینیت‌یافته و مشارکت اجرایی شهروندان در نوسازی بافت فرسوده رابطه وجود دارد.

$$H_0 : \mu \leq 3 \quad \text{sig} \geq 0.05$$

$$H_1 : \mu > 3 \quad \text{sig} < 0.05$$

جدول ۴-۱۴: بررسی وضعیت توزیع متغیرهای تحقیق

مشارکت اجرایی شهروندان در نوسازی بافت فرسوده	
ضریب همبستگی پیرسون (R) = ۰,۵۴۵	سرمایه فرهنگی عینیت‌یافته
سطح معناداری (sig.) = ۰,۰۰۰	
تعداد (N) = ۳۸۲	

بررسی ضریب همبستگی بین متغیر سرمایه فرهنگی عینیت‌یافته و مشارکت اجرایی شهروندان در نوسازی بافت فرسوده بیان می‌دارد که رابطه بین دو متغیر برابر با (۰,۵۴۵) است که نشان می‌دهد رابطه معنادار و دارای شدت همبستگی متوسط می‌باشد. همچنین مقدار احتمال مشاهده شده معادل (۰,۰۰۰) است که کمتر از سطح معنی‌داری ۰,۰۵ می‌باشد. بنابراین فرضیه صفر رد می‌شود. لذا بین سرمایه فرهنگی عینیت‌یافته و مشارکت اجرایی شهروندان در نوسازی بافت فرسوده رابطه وجود دارد.

### فرضیه فرعی سوم سرمایه فرهنگی

به نظر می‌رسد بین سرمایه فرهنگی نهادینه‌شده و مشارکت مالی شهروندان در نوسازی بافت فرسوده رابطه وجود دارد.

فرض H0: به نظر می‌رسد بین سرمایه فرهنگی نهاده‌شده و مشارکت مالی شهروندان در نوسازی بافت

فرسوده رابطه ندارد.

فرض H1: به نظر می‌رسد بین سرمایه فرهنگی نهاده‌شده و مشارکت مالی شهروندان در نوسازی بافت

فرسوده رابطه دارد.

$$H_0 : \mu \leq 3 \quad \text{sig} \geq 0.05$$

$$H_1 : \mu > 3 \quad \text{sig} < 0.05$$

جدول ۴-۱۵: بررسی وضعیت توزیع متغیرهای تحقیق

مشارکت مالی شهروندان در نوسازی بافت فرسوده	
ضریب همبستگی پیرسون (R) = ۰,۸۷۱	فرهنگی نهاده‌شده
سطح معناداری (sig.) = ۰,۰۰۰	
تعداد (N) = ۳۸۲	

بررسی ضریب همبستگی بین متغیر سرمایه فرهنگی نهاده‌شده و مشارکت مالی شهروندان در نوسازی

بافت فرسوده بیان می‌دارد که رابطه بین دو متغیر برابر با (۰,۸۷۱) است که نشان می‌دهد رابطه معنادار و دارای

شدت همبستگی بالایی می‌باشد. همچنین مقدار احتمال مشاهده شده معادل (۰,۰۰۰) است که کمتر از سطح

معنی‌داری ۰,۰۵ می‌باشد. بنابراین فرضیه صفر رد می‌شود. لذا بین سرمایه فرهنگی نهاده‌شده و مشارکت مالی

شهروندان در نوسازی بافت فرسوده رابطه دارد.

## فرضیات سرمایه اجتماعی

### فرضیه فرعی چهارم سرمایه اجتماعی

به نظر می‌رسد بین بعد ساختاری سرمایه اجتماعی و مشارکت نیروی انسانی شهروندان در نوسازی بافت فرسوده رابطه وجود دارد.

فرض  $H_0$ : به نظر می‌رسد بین بعد ساختاری سرمایه اجتماعی و مشارکت نیروی انسانی شهروندان در نوسازی بافت فرسوده رابطه وجود ندارد.

فرض  $H_1$ : به نظر می‌رسد بین بعد ساختاری سرمایه اجتماعی و مشارکت نیروی انسانی شهروندان در نوسازی بافت فرسوده رابطه وجود دارد.

$$H_0 : \mu \leq 3 \quad \text{sig} \geq 0.05$$

$$H_1 : \mu > 3 \quad \text{sig} < 0.05$$

جدول ۴-۱۶: بررسی وضعیت توزیع متغیرهای تحقیق

مشارکت نیروی انسانی شهروندان در نوسازی بافت فرسوده	
ضریب همبستگی پیرسون (R) = ۰,۵۲۳	بعد ساختاری سرمایه اجتماعی
سطح معناداری (sig.) = ۰,۰۰۵	
تعداد (N) = ۳۸۲	

بررسی ضریب همبستگی بین متغیر بعد ساختاری سرمایه اجتماعی و مشارکت نیروی انسانی شهروندان در نوسازی بافت فرسوده بیان می‌دارد که رابطه بین دو متغیر برابر با (۰,۵۲۳) است که نشان می‌دهد رابطه

معنادار و دارای شدت همبستگی متوسط می باشد. همچنین مقدار احتمال مشاهده شده معادل (۰,۰۰۵) است که کمتر از سطح معنی داری ۰,۰۵ می باشد. بنابراین فرضیه صفر رد می شود. لذا بین بعد ساختاری سرمایه اجتماعی و مشارکت نیروی انسانی شهروندان در نوسازی بافت فرسوده رابطه وجود دارد.

### فرضیه فرعی پنجم سرمایه اجتماعی

به نظر می رسد بین بعد شناختی سرمایه اجتماعی و مشارکت فکری شهروندان در نوسازی بافت فرسوده رابطه وجود دارد.

فرض  $H_0$ : به نظر می رسد بین بعد شناختی سرمایه اجتماعی و مشارکت فکری شهروندان در نوسازی بافت فرسوده رابطه وجود ندارد.

فرض  $H_1$ : به نظر می رسد بین بعد شناختی سرمایه اجتماعی و مشارکت فکری شهروندان در نوسازی بافت فرسوده رابطه وجود دارد.

$$H_0 : \quad \mu \leq 3 \quad \text{sig} \geq 0.05$$

$$H_1 : \quad \mu > 3 \quad \text{sig} < 0.05$$

جدول ۴-۱۷: بررسی وضعیت توزیع متغیرهای تحقیق

مشارکت فکری شهروندان در نوسازی بافت فرسوده	
ضریب همبستگی پیرسون (R) = ۰,۵۴۳	بعد شناختی سرمایه اجتماعی
سطح معناداری (sig.) = ۰,۰۰۵	
تعداد (N) = ۳۸۲	



بررسی ضریب همبستگی بین بعد شناختی سرمایه اجتماعی و مشارکت فکری شهروندان در نوسازی بافت فرسوده بیان می‌دارد که رابطه بین دو متغیر برابر با (۰,۵۴۳) است که نشان می‌دهد رابطه معنادار و دارای شدت همبستگی متوسط می‌باشد. همچنین مقدار احتمال مشاهده شده معادل (۰,۰۰۵) است که کمتر از سطح معنی‌داری ۰,۰۵ می‌باشد. بنابراین فرضیه صفر رد می‌شود. لذا این بعد شناختی سرمایه اجتماعی و مشارکت فکری شهروندان در نوسازی بافت فرسوده رابطه وجود دارد.

### فرضیه فرعی ششم سرمایه اجتماعی

به نظر می‌رسد بین بعد ارتباطی سرمایه اجتماعی و مشارکت اجرایی شهروندان در نوسازی بافت فرسوده رابطه وجود دارد.

فرض  $H_0$ : به نظر می‌رسد بین بعد ارتباطی سرمایه اجتماعی و مشارکت اجرایی شهروندان در نوسازی بافت فرسوده رابطه وجود ندارد.

فرض  $H_1$ : به نظر می‌رسد بین بعد ارتباطی سرمایه اجتماعی و مشارکت اجرایی شهروندان در نوسازی بافت فرسوده رابطه وجود دارد.

$$H_0 : \quad \mu \leq 3 \quad \text{sig} \geq 0.05$$

$$H_1 : \quad \mu > 3 \quad \text{sig} < 0.05$$

جدول ۴-۱۸: بررسی وضعیت توزیع متغیرهای تحقیق

مشارکت اجرایی شهروندان در نوسازی بافت فرسوده	
ضریب همبستگی پیرسون (R) = ۰,۶۰۵	بعد ارتباطی سرمایه اجتماعی

سطح معناداری (sig.) = ۰,۰۰۰	
تعداد (N) = ۳۸۲	

بررسی ضریب همبستگی بین بعد ارتباطی سرمایه اجتماعی و مشارکت اجرایی شهروندان در نوسازی بافت فرسوده بیان می‌دارد که رابطه بین دو متغیر برابر با (۰,۶۰۵) است که نشان می‌دهد رابطه معنادار و دارای شدت همبستگی متوسطی می‌باشد. همچنین مقدار احتمال مشاهده شده معادل (۰,۰۰۰) است که کمتر از سطح معنی‌داری ۰,۰۵ می‌باشد. بنابراین فرضیه صفر رد می‌شود. لذا بین بعد ارتباطی سرمایه اجتماعی و مشارکت اجرایی شهروندان در نوسازی بافت فرسوده رابطه وجود دارد.

#### فرضیه فرعی هفتم سرمایه اجتماعی

به نظر می‌رسد بین بعد درون‌گرایی سرمایه اجتماعی و مشارکت مالی شهروندان در نوسازی بافت فرسوده رابطه وجود دارد.

فرض  $H_0$ : به نظر می‌رسد بین بعد درون‌گرایی سرمایه اجتماعی و مشارکت مالی شهروندان در نوسازی بافت فرسوده رابطه وجود ندارد.

فرض  $H_1$ : به نظر می‌رسد بین بعد درون‌گرایی سرمایه اجتماعی و مشارکت مالی شهروندان در نوسازی بافت فرسوده رابطه وجود دارد.

$$H_0 : \quad \mu \leq 3 \quad \text{sig} \geq 0.05$$

$$H_1 : \quad \mu > 3 \quad \text{sig} < 0.05$$

جدول ۴-۱۹: بررسی وضعیت توزیع متغیرهای تحقیق

مشارکت مالی شهروندان در نوسازی بافت فرسوده	
ضریب همبستگی پیرسون (R) = ۰,۵۲۸	بعد درون‌گرایی سرمایه اجتماعی
سطح معناداری (sig.) = ۰,۰۰۳	
تعداد (N) = ۳۸۲	

بررسی ضریب همبستگی بعد درون‌گرایی سرمایه اجتماعی و مشارکت مالی شهروندان در نوسازی بافت فرسوده بیان می‌دارد که رابطه بین دو متغیر برابر با (۰,۵۲۸) است که نشان می‌دهد رابطه معنادار و دارای شدت همبستگی متوسطی می‌باشد. همچنین مقدار احتمال مشاهده شده معادل (۰,۰۰۳) است که کمتر از سطح معنی‌داری ۰,۰۵ می‌باشد. بنابراین فرضیه صفر رد می‌شود. لذا بین بعد درون‌گرایی سرمایه اجتماعی و مشارکت مالی شهروندان در نوسازی بافت فرسوده رابطه وجود دارد.

#### فرضیه فرعی هشتم سرمایه اجتماعی

به نظر می‌رسد بین بعد برون‌گرایی سرمایه اجتماعی و مشارکت شهروندان در نوسازی بافت فرسوده رابطه وجود دارد.

فرض  $H_0$ : به نظر می‌رسد بین بعد برون‌گرایی سرمایه اجتماعی و مشارکت شهروندان در نوسازی بافت فرسوده رابطه وجود ندارد.

فرض  $H_1$ : به نظر می‌رسد بین بعد برون‌گرایی سرمایه اجتماعی و مشارکت شهروندان در نوسازی بافت فرسوده رابطه وجود دارد.

$$H_0 : \mu \leq 3 \quad \text{sig} \geq 0.05$$

$$H_1 : \mu > 3 \quad \text{sig} < 0.05$$

جدول ۴-۲۰: بررسی وضعیت توزیع متغیرهای تحقیق

مشارکت شهروندان در نوسازی بافت فرسوده	
ضریب همبستگی پیرسون (R) = ۰,۵۴۲ سطح معناداری (sig.) = ۰,۰۰۰ تعداد (N) = ۳۸۲	برون‌گرایی سرمایه اجتماعی

بررسی ضریب همبستگی بین بعد برون‌گرایی سرمایه اجتماعی و مشارکت شهروندان در نوسازی بافت فرسوده بیان می‌دارد که رابطه بین دو متغیر برابر با (۰,۵۴۲) است که نشان می‌دهد رابطه معنادار و دارای شدت همبستگی متوسطی می‌باشد. همچنین مقدار احتمال مشاهده شده معادل (۰,۰۰۰) است که کمتر از سطح معنی‌داری ۰,۰۵ می‌باشد. بنابراین فرضیه صفر رد می‌شود. لذا بین بعد برون‌گرایی سرمایه اجتماعی و مشارکت شهروندان در نوسازی بافت فرسوده رابطه وجود دارد.

#### ۴-۴- نتایج تحلیل عامل تاییدی

داده‌های این تحقیق از روش استاندارد کردن داده‌ها در مسیر تحلیلی آنالیز رگرسیون در spss مورد ویرایش قرار گرفت و داده‌هایی که در دامنه +۳ تا -۳ قرار داشتند مورد استفاده قرار گرفتند و داده‌های بیشتر و کمتر از این دامنه از داده‌ها حذف گردیدند تا داده‌های استاندارد شده‌تری را برای تحلیل در اختیار محقق قرار دهد.

در این بخش، نتایج حاصل از تحلیل عاملی تأییدی هر یک از متغیرهای پژوهش یعنی سرمایه اجتماعی که شامل مولفه‌های (سرمایه اجتماعی تجسم یافته، سرمایه اجتماعی عینیت یافته، سرمایه اجتماعی نهادینه شده) و متغیر مستقل سرمایه فرهنگی که شامل مولفه‌های (سرمایه فرهنگی ساختاری، سرمایه فرهنگی شناختی، سرمایه فرهنگی ارتباطی، سرمایه فرهنگی درون‌گرا، سرمایه فرهنگی برون‌گرا) با متغیر اصلی پژوهش یعنی مشارکت شهروندان در نوسازی بافت فرسوده شهری توسط نرم‌افزار اموس ۲۴ آورده شده است.

پیش از اقدام به استفاده از روش تحلیل عاملی باید از کافی بودن حجم نمونه جهت تحلیل عاملی اطمینان حاصل شود. همانطور که پیشتر نیز تأکید شد حجم نمونه عامل تعیین کننده‌ای در صحت خوشه-بندی عناصر با تکنیک تحلیل عاملی است. یکی از روش‌های بررسی کفایت نمونه جهت تحلیل عاملی محاسبه شاخص کفایت نمونه است. شاخص کفایت نمونه توسط کایزر، مایر و اولکین نوآوری شده است و برای همین آن را با نماد **KMO** نمایش می‌دهند.

جدول ۴-۲۳: آزمون بارتلت

۰.۷۴۶	آزمون کایزر، مایر، اولکین
۷۸۵.۰۲۶	کای اسکوار
۳	df
.۰۰۰	sig

با توجه به سنجش سه متغیر مولفه‌های کالبدی و اجتماعی و فعالیتی، kmo بدست آمده (۰.۷۴۶) است

که در حد مطلوب می‌باشد و خروجی بدست آمده شاخصی برای جواز سنجش تحلیل عاملی متغیرهای

پژوهش حاضر است.

نمودار و جداول زیر شاخص‌های برازندگی الگوی تحلیلی در مدل علی تحقیق را نشان می‌دهد:

### بررسی نیکویی برازش فرضیه فرعی اول

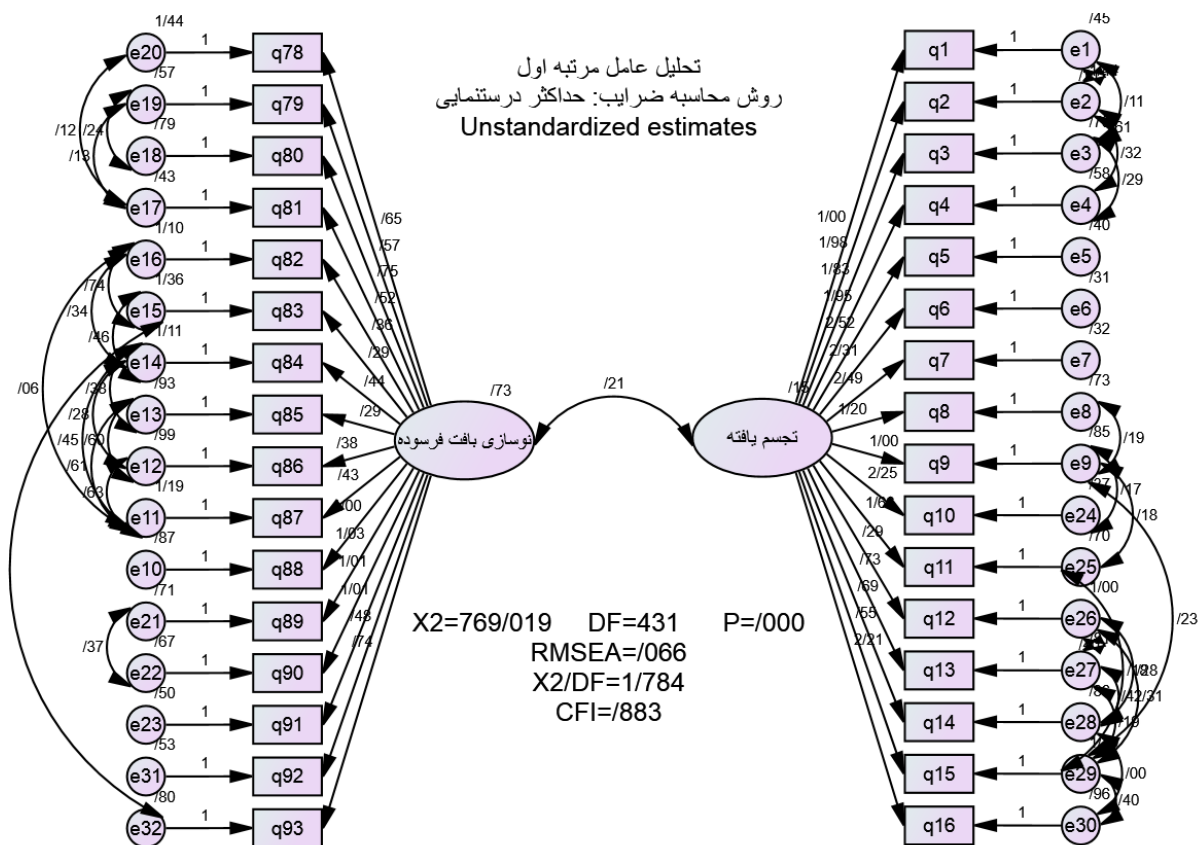

شکل ۱: مدل غیراستاندارد معادله ساختاری تحلیل عاملی متغیرهای پژوهش

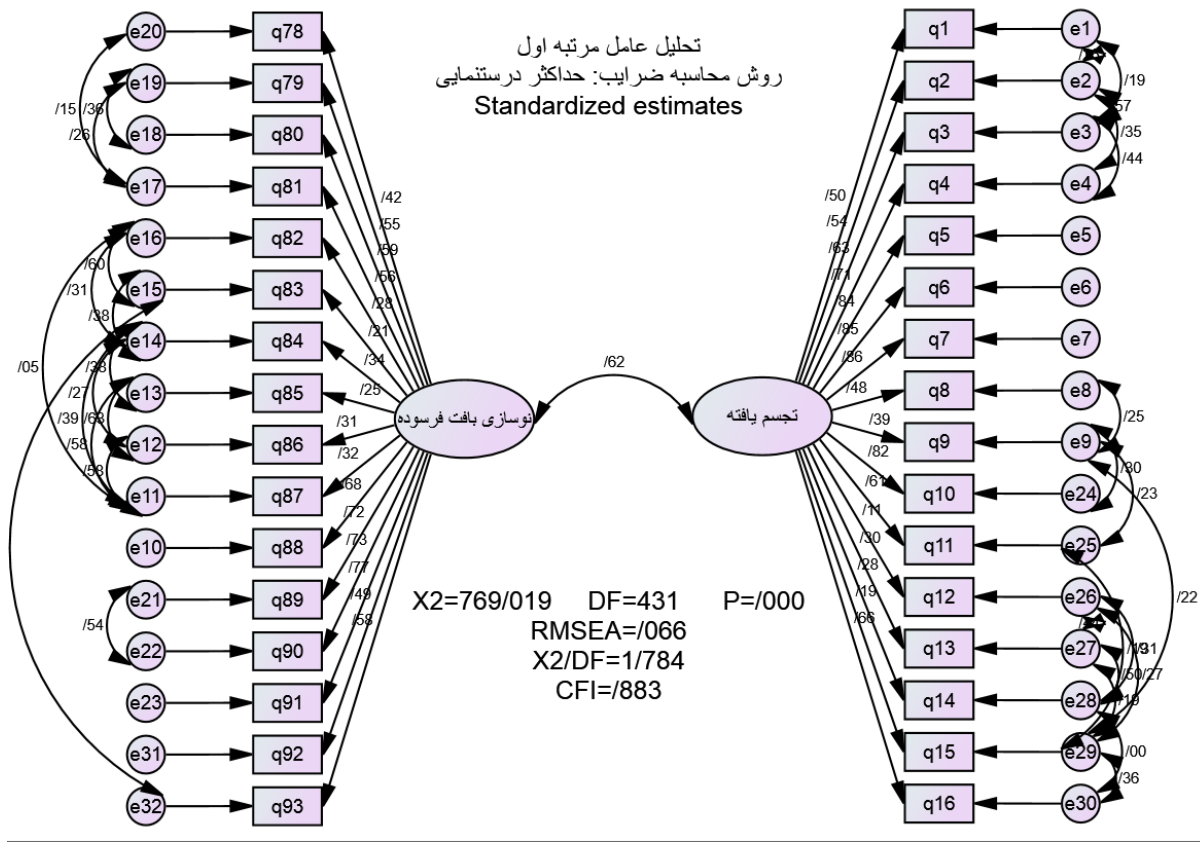

شکل ۲: مدل استاندارد معادله ساختاری تحلیل عاملی متغیرهای پژوهش

با توجه به نتایج زیر که از خروجی نرم افزار لیزرل بدست آمده است، برازش مناسب مدل را نتیجه می‌گیریم.

جداول زیر محدوده دامنه شاخص و خوبی برازش را نشان می‌دهند.

جدول شماره ۴-۲۴: شاخص‌های برازش الگوی اصلی

مطلوبیت	مقدار یافته پژوهش	مقدار قابل قبول	شاخص‌ها
-	۷۶۹/۰۱۹	-	Chi-square
تایید مدل	۰/۰۶۶	$RMSEA < 0.1$	RMSEA
عدم تایید مدل	۰/۰۰۰	$P \geq 0.5$	p-value

تایید مدل	۴۳۱	$df \geq 0$	Df (درجه آزادی)
تایید مدل	۱/۷۸۴	$\chi^2 / Df < 3$	$\chi^2 / Df$
عدم تایید مدل	۰/۸۷۳	$CFI \geq 0.9$	CFI

بررسی نیکویی برازش فرضیه فرعی دوم

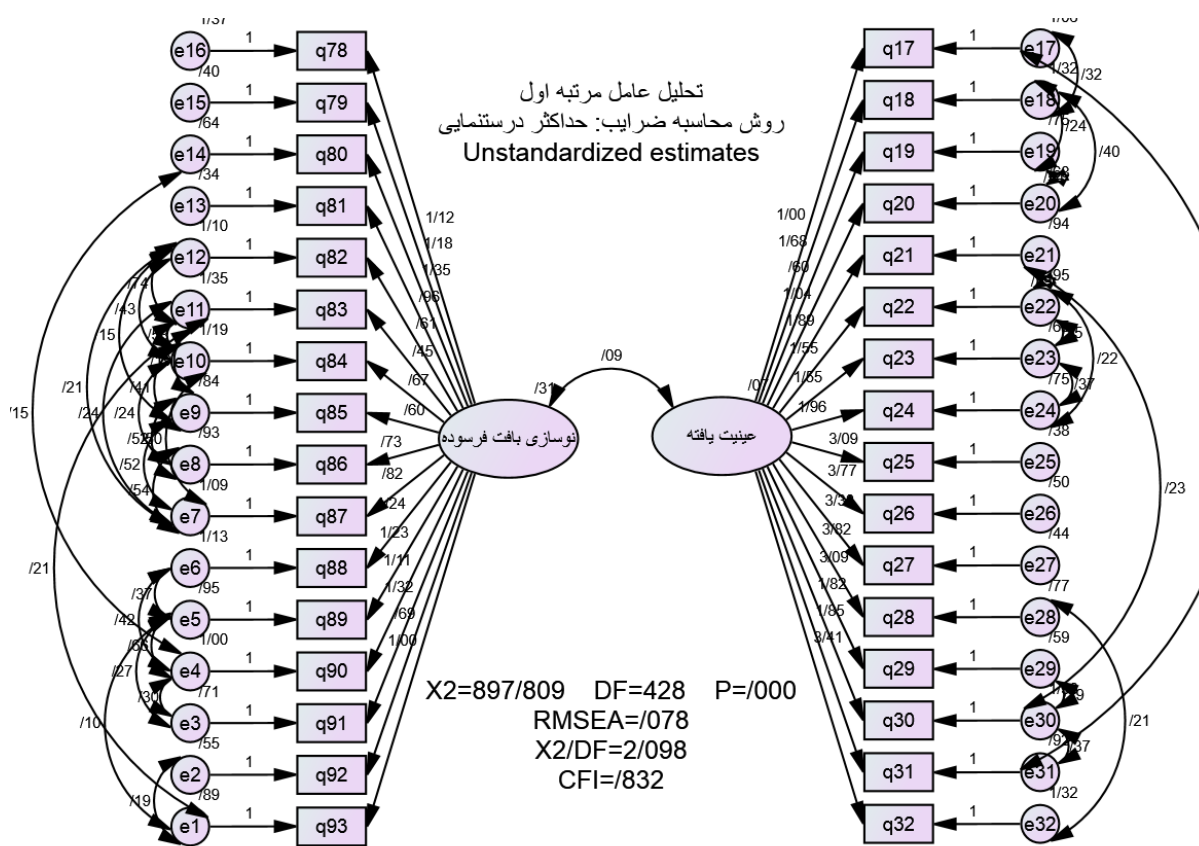

شکل ۳: مدل غیراستاندارد معادله ساختاری تحلیل عاملی متغیرهای پژوهش



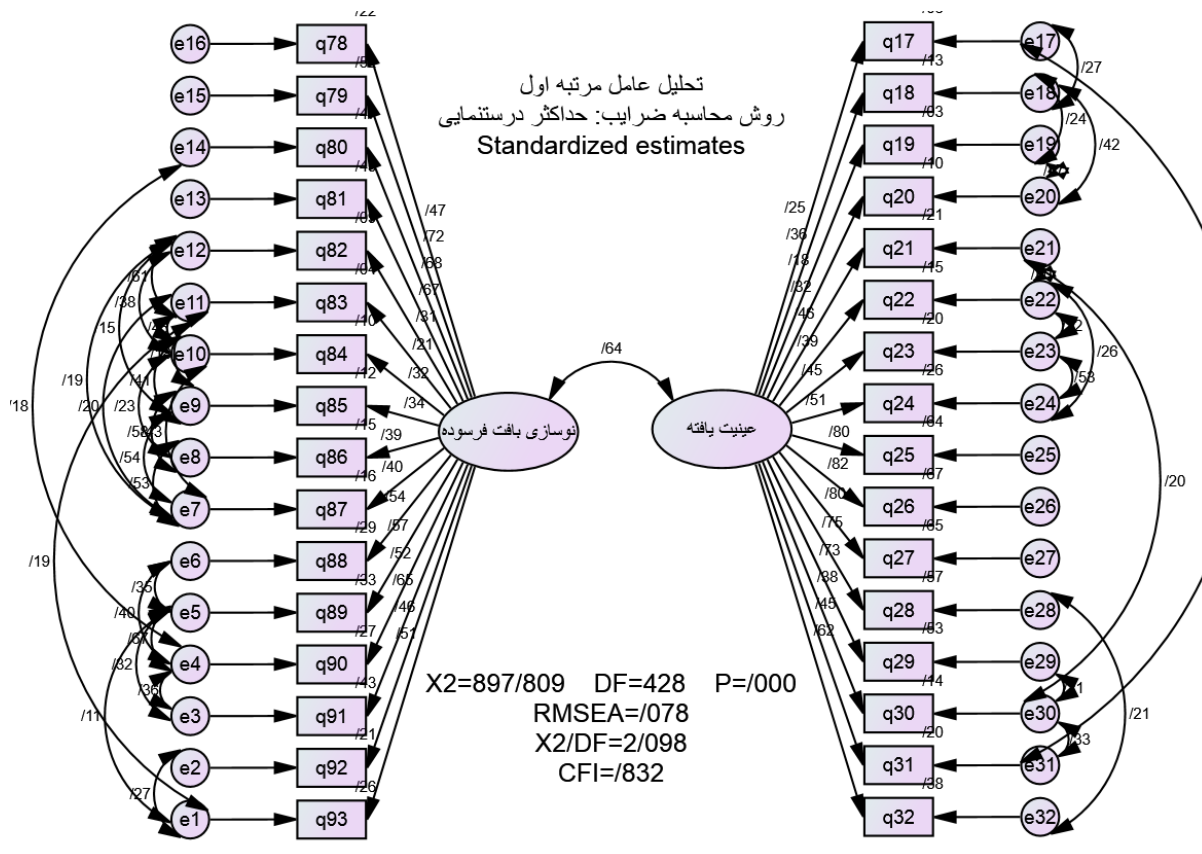

شکل ۴: مدل استاندارد معادله ساختاری تحلیل عاملی متغیرهای پژوهش

با توجه به نتایج زیر که از خروجی نرم افزار لیزرل بدست آمده است، برازش مناسب مدل را نتیجه

می گیریم.

جداول زیر محدوده دامنه شاخص و خوبی برازش را نشان می دهند.

جدول شماره ۴-۲۵: شاخص های برازش الگوی اصلی

مطلوبیت	مقدار یافته پژوهش	مقدار قابل قبول	شاخص ها
-	۸۹۷/۸۰۹	-	Chi-square
تایید مدل	۰/۰۷۸	$RMSEA < ۰.۱$	RMSEA

عدم تایید مدل	۰/۰۰۰	$P \geq ۰.۵$	p-value
تایید مدل	۴۲۸	$df \geq ۰$	Df (درجه آزادی)
تایید مدل	۲/۰۹۸	$\chi^2 / Df < ۳$	$\chi^2 / Df$
عدم تایید مدل	۰/۸۳۲	$CFI \geq ۰.۹$	CFI

بررسی نیکویی برازش فرضیه فرعی سوم

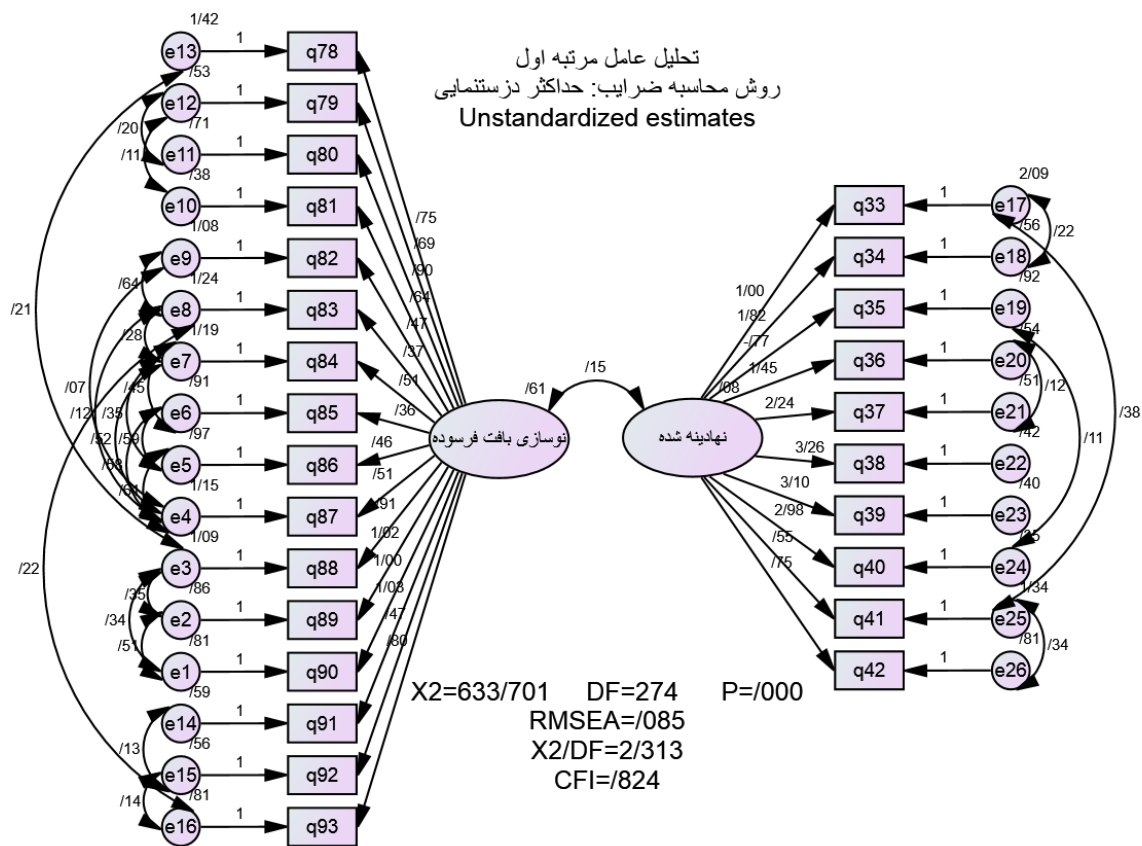

شکل ۵: مدل غیراستاندارد معادله ساختاری تحلیل عاملی متغیرهای پژوهش

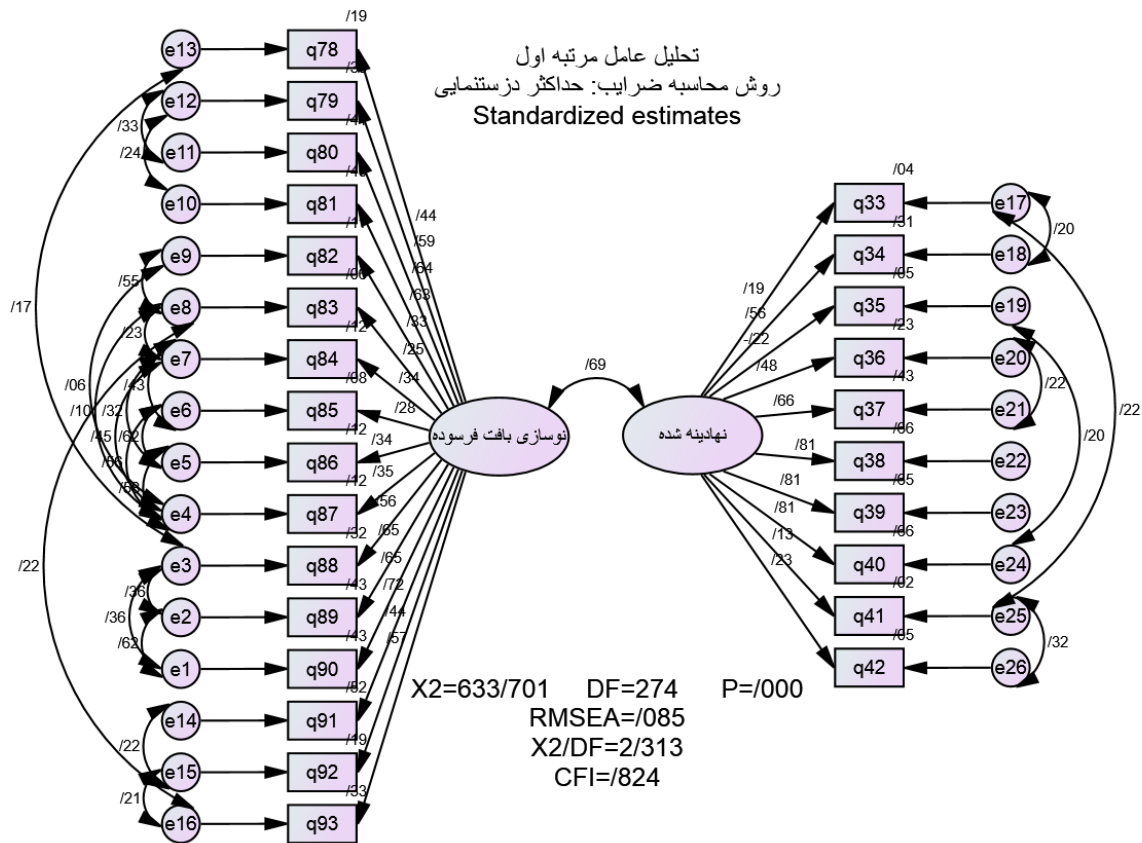

شکل ۶: مدل استاندارد معادله ساختاری تحلیل عاملی متغیرهای پژوهش

با توجه به نتایج زیر که از خروجی نرم افزار لیزرل بدست آمده است، برازش مناسب مدل را نتیجه

می‌گیریم.

جداول زیر محدوده دامنه شاخص و خوبی برازش را نشان می‌دهند.

جدول شماره ۴-۲۶: شاخص‌های برازش الگوی اصلی

مطلوبیت	مقدار یافته پژوهش	مقدار قابل قبول	شاخص‌ها
-	۶۳۳/۷۰۱	-	Chi-square
تایید مدل	۰/۰۸۵	$RMSEA < 0.1$	RMSEA
عدم تایید مدل	۰/۰۰۰	$P \geq 0.5$	p-value

تایید مدل	۲۷۴	$df \geq 0$	Df (درجه آزادی)
تایید مدل	۲/۳۱۳	$\chi^2/Df < 3$	$\chi^2/Df$
عدم تایید مدل	۰/۸۲۴	$CFI \geq 0.9$	CFI

بررسی نیکویی برازش فرضیه فرعی چهارم

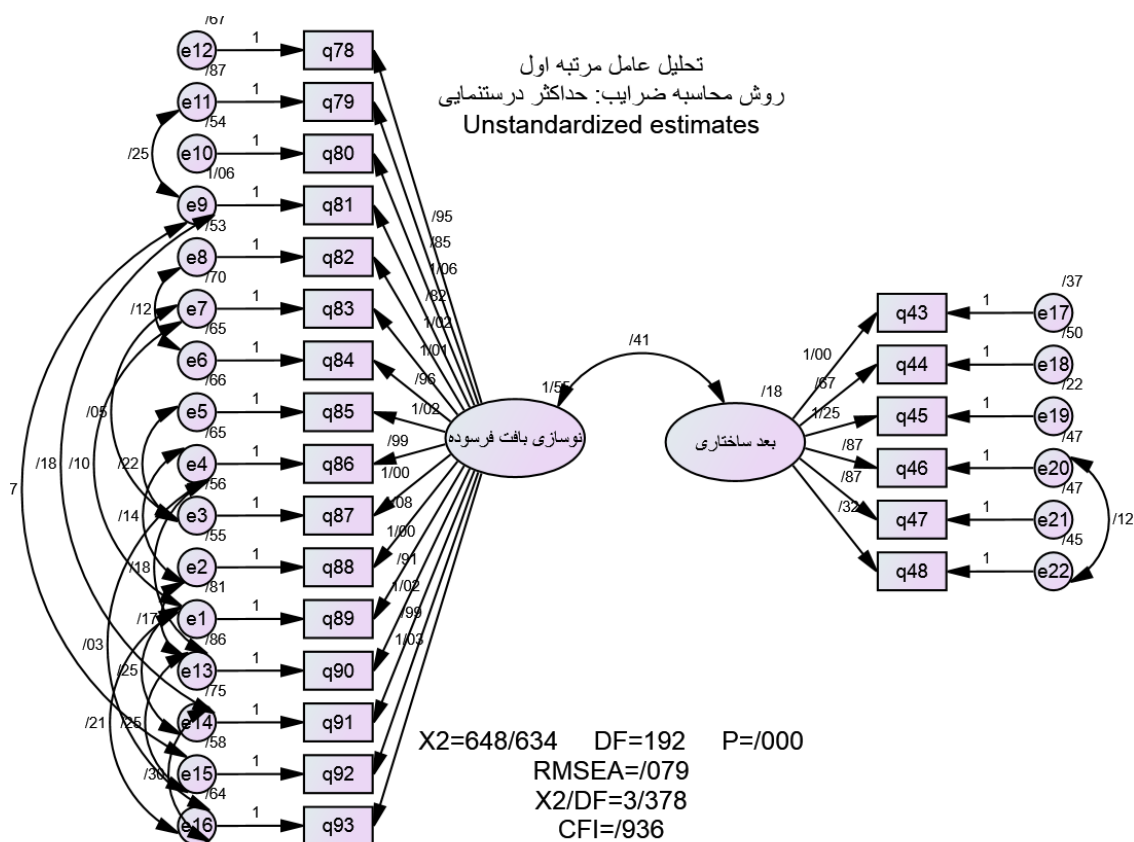

شکل ۷: مدل غیراستاندارد معادله ساختاری تحلیل عاملی متغیرهای پژوهش

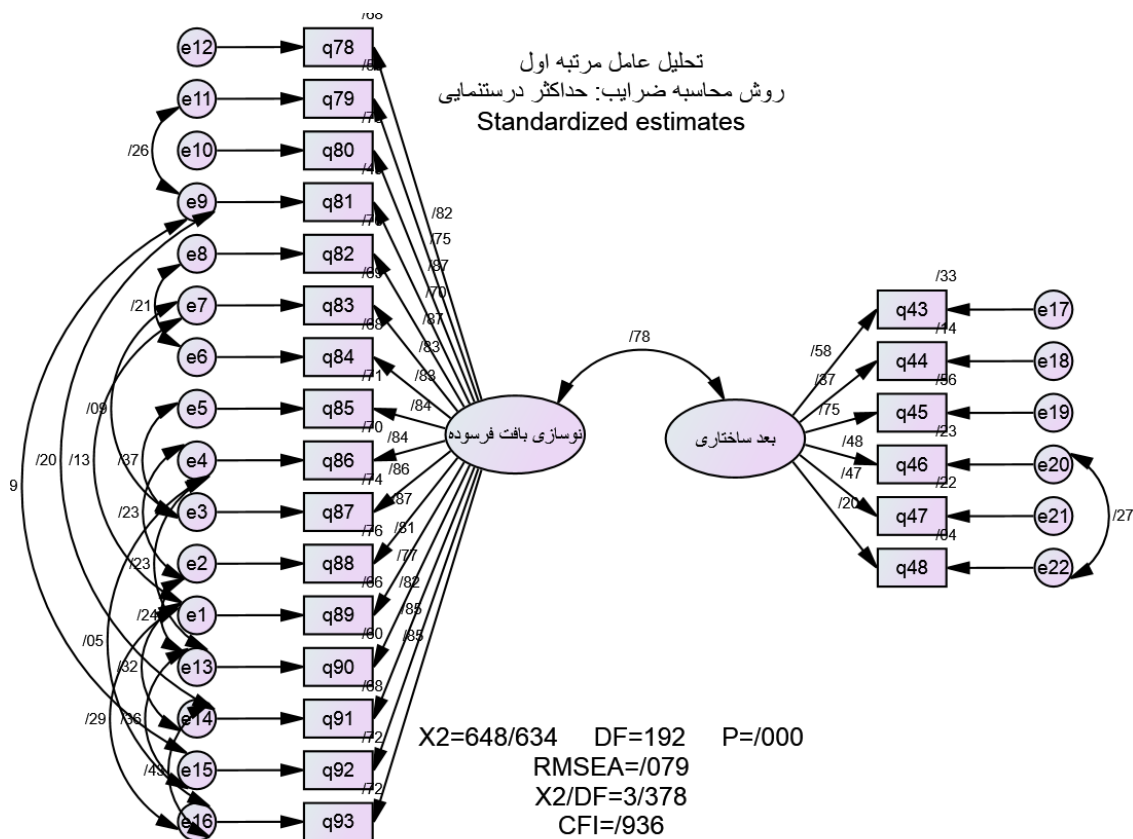

شکل ۸: مدل استاندارد معادله ساختاری تحلیل عاملی متغیرهای پژوهش

با توجه به نتایج زیر که از خروجی نرم افزار لیزرل بدست آمده است، برازش مناسب مدل را نتیجه

می گیریم.

جداول زیر محدوده دامنه شاخص و خوبی برازش را نشان می دهند.

جدول شماره ۴-۲۷: شاخص های برازش الگوی اصلی

مطلوبیت	مقدار یافته پژوهش	مقدار قابل قبول	شاخص ها
-	۶۴۸/۶۳۴	-	Chi-square
تایید مدل	۰/۰۷۹	$RMSEA < 0.1$	RMSEA
عدم تایید مدل	۰/۰۰۰	$P \geq 0.5$	p-value

تایید مدل	۱۹۲	$df \geq 0$	Df (درجه آزادی)
عدم تایید مدل	۳/۳۷۸	$\chi^2 / Df < 3$	$\chi^2 / Df$
تایید مدل	۰/۹۳۶	$CFI \geq 0.9$	CFI

بررسی نیکویی برازش فرضیه فرعی پنجم

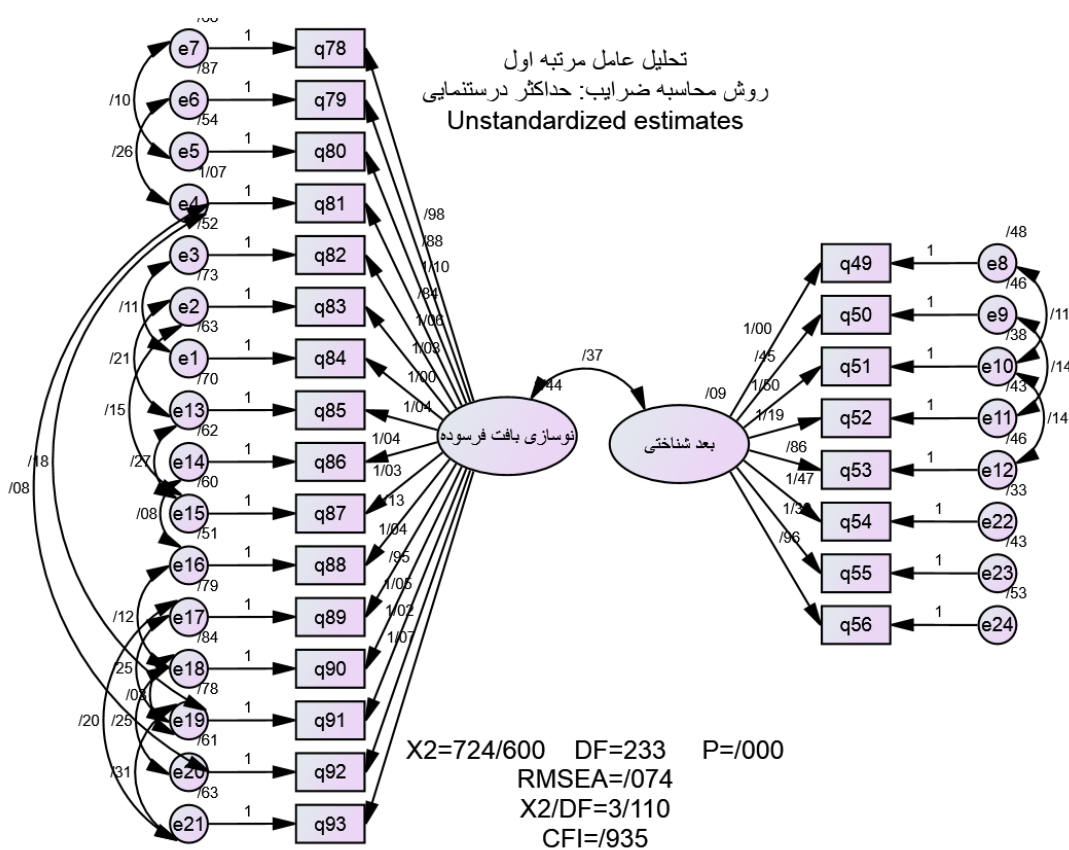

شکل ۹: مدل غیراستاندارد معادله ساختاری تحلیل عاملی متغیرهای پژوهش

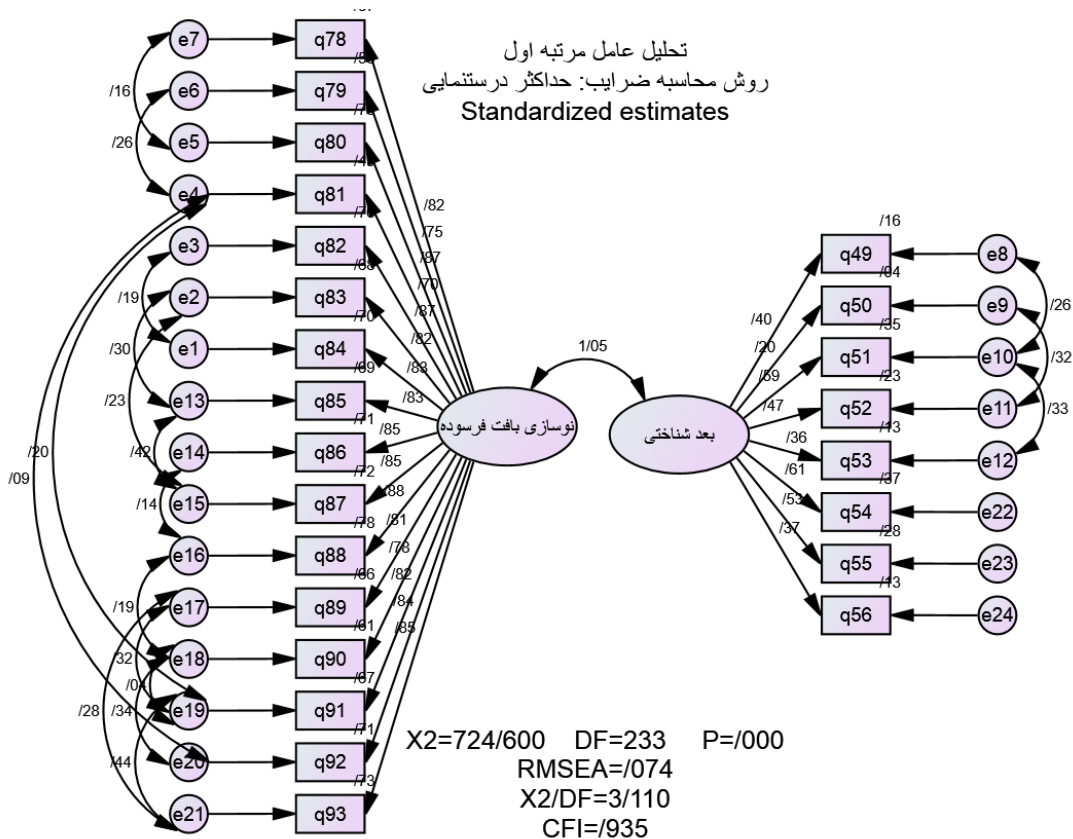

شکل ۱۰: مدل استاندارد معادله ساختاری تحلیل عاملی متغیرهای پژوهش

با توجه به نتایج زیر که از خروجی نرم افزار لیزرل بدست آمده است، برازش مناسب مدل را نتیجه

می گیریم.

جداول زیر محدوده دامنه شاخص و خوبی برازش را نشان می دهند.

جدول شماره ۴-۲۸: شاخص های برازش الگوی اصلی

مطلوبیت	مقدار یافته پژوهش	مقدار قابل قبول	شاخص ها
-	۷۲۴/۶۰۰	-	Chi-square
تایید مدل	۰/۰۷۴	$RMSEA < 0.1$	RMSEA
عدم تایید مدل	۰/۰۰۰	$P \geq 0.5$	p-value

تایید مدل	۲۳۳	$df \geq 0$	Df (درجه آزادی)
عدم تایید مدل	۳/۱۱۰	$\chi^2 / Df < 3$	$\chi^2 / Df$
تایید مدل	۰/۹۳۵	$CFI \geq 0.9$	CFI

بررسی نیکویی برازش فرضیه فرعی ششم

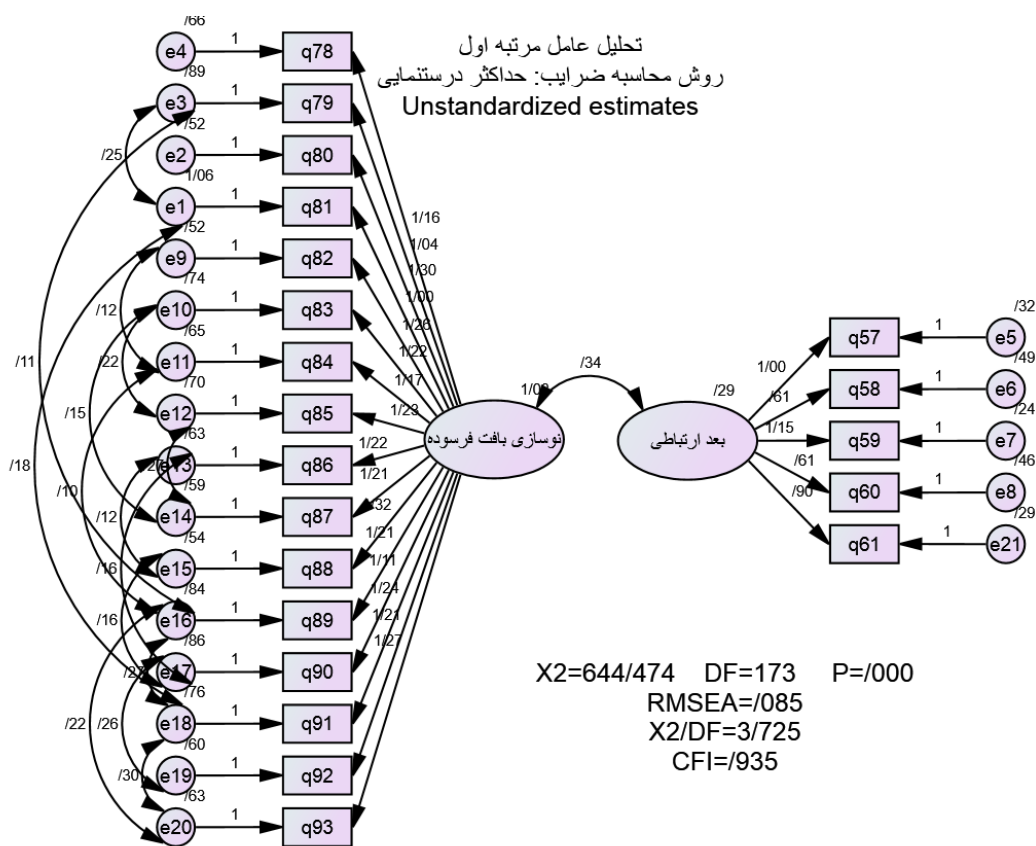

شکل ۱۱: مدل غیراستاندارد معادله ساختاری تحلیل عاملی متغیرهای پژوهش



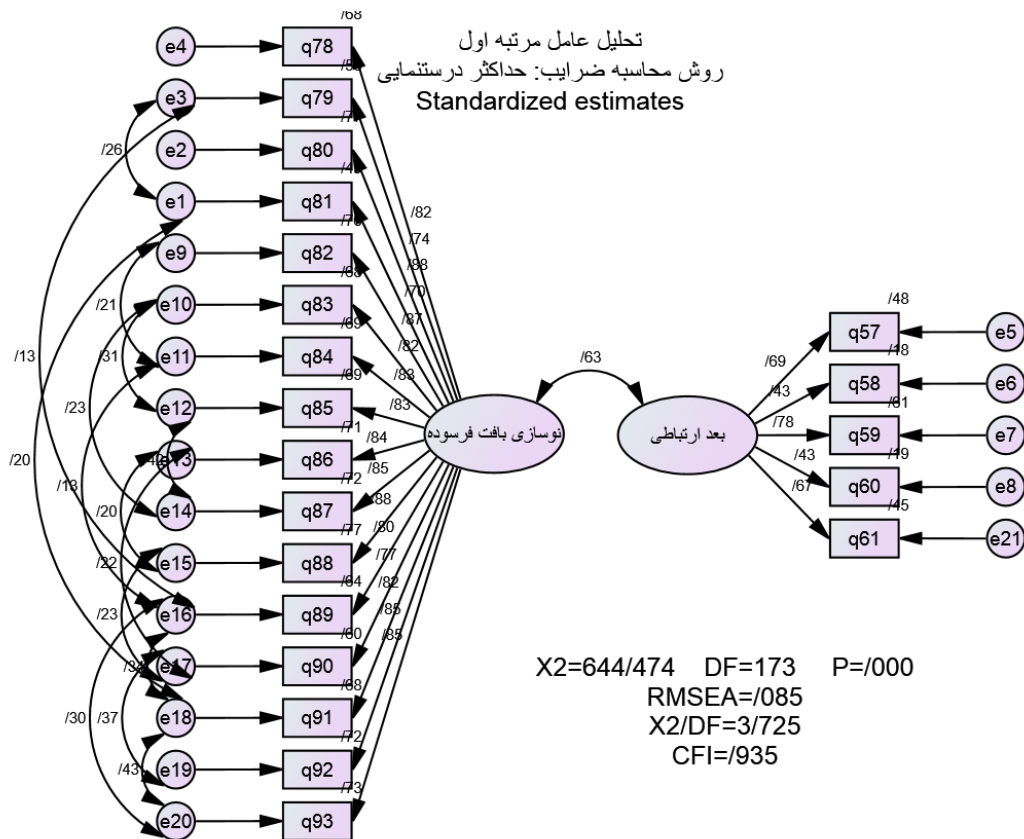

شکل ۱۲: مدل استاندارد معادله ساختاری تحلیل عاملی متغیرهای پژوهش

با توجه به نتایج زیر که از خروجی نرم افزار لیزرل بدست آمده است، برازش مناسب مدل را نتیجه

می‌گیریم.

جداول زیر محدوده دامنه شاخص و خوبی برازش را نشان می‌دهند.

جدول شماره ۴-۲۹: شاخص‌های برازش الگوی اصلی

مطلوبیت	مقدار یافته پژوهش	مقدار قابل قبول	شاخص‌ها
-	۶۴۴/۴۷۴	-	Chi-square
تایید مدل	۰/۰۸۵	$RMSEA < 0.1$	RMSEA
عدم تایید مدل	۰/۰۰۰	$P \geq 0.5$	p-value

تایید مدل	۱۷۳	$df \geq 0$	Df (درجه آزادی)
عدم تایید مدل	۳/۷۲۵	$\chi^2 / Df > 3$	$\chi^2 / Df$
تایید مدل	۰/۹۳۵	$CFI \geq 0.9$	CFI

بررسی نیکویی برازش فرضیه فرعی هفتم

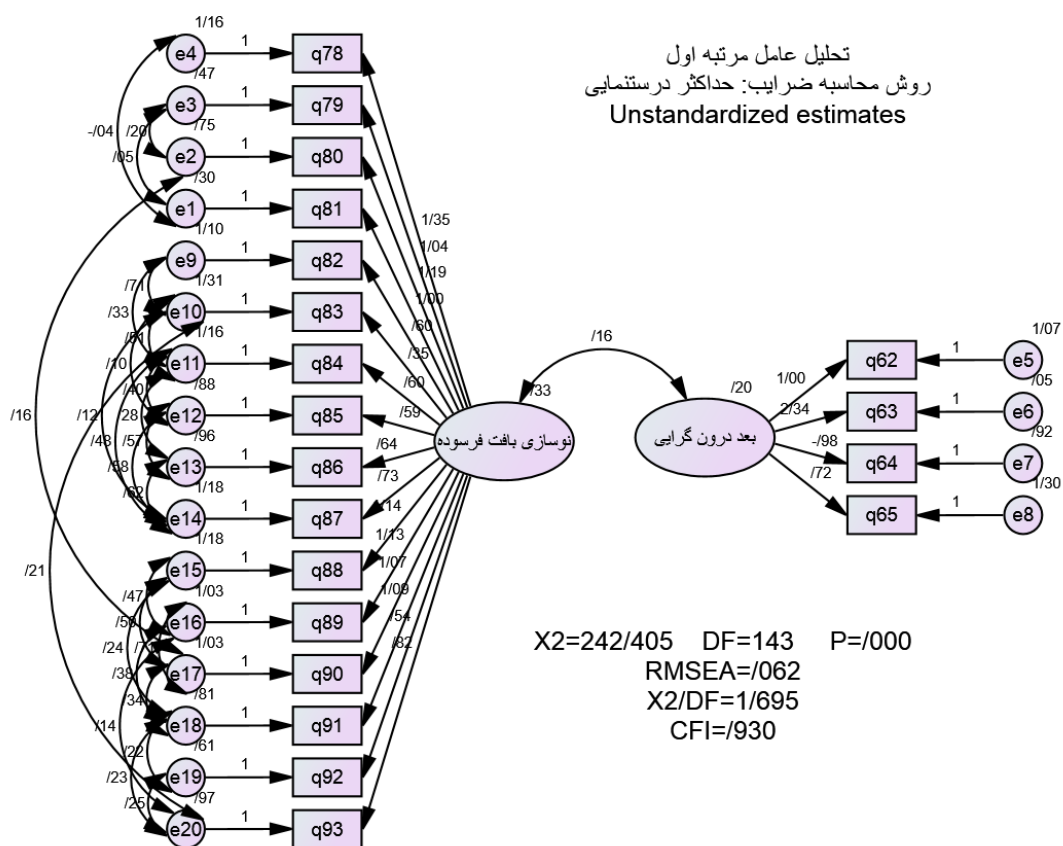

شکل ۱۳: مدل غیراستاندارد معادله ساختاری تحلیل عاملی متغیرهای پژوهش

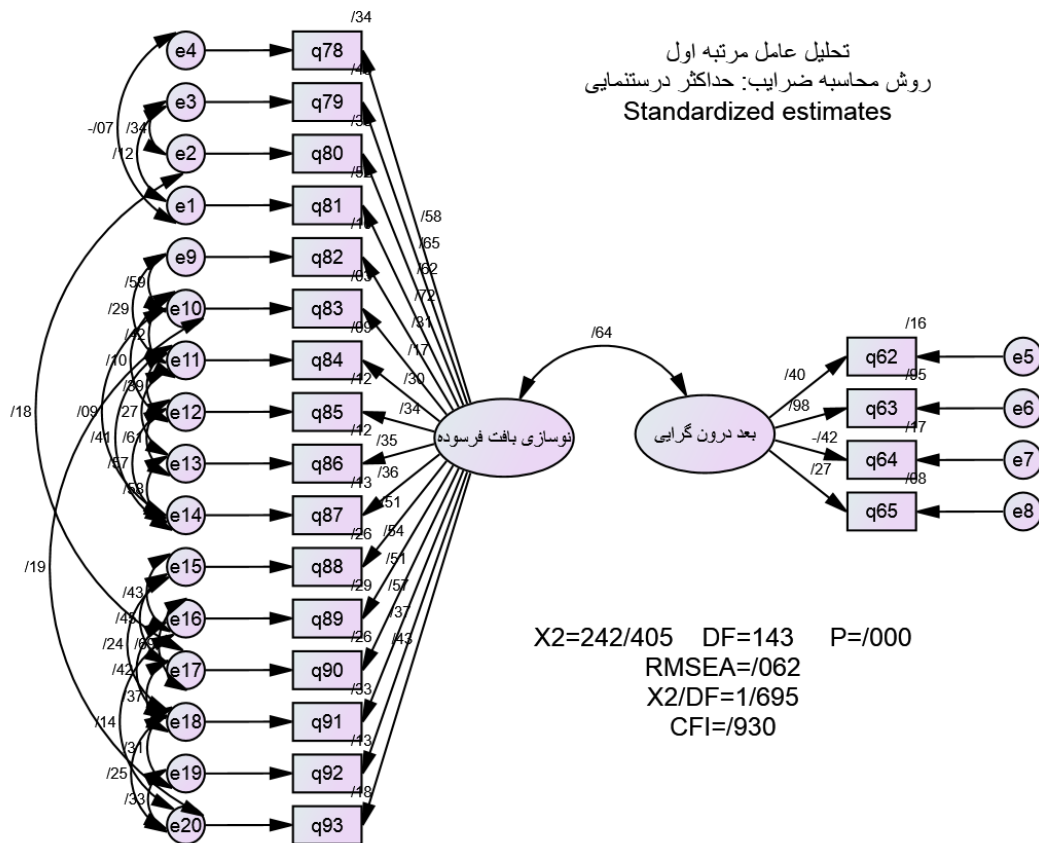

شکل ۱۴: مدل استاندارد معادله ساختاری تحلیل عاملی متغیرهای پژوهش

با توجه به نتایج زیر که از خروجی نرم افزار لیزرل بدست آمده است، برازش مناسب مدل را نتیجه

می گیریم.

جداول زیر محدوده دامنه شاخص و خوبی برازش را نشان می دهند.

جدول شماره ۴-۳۰: شاخص های برازش الگوی اصلی

مطلوبیت	مقدار یافته پژوهش	مقدار قابل قبول	شاخص ها
-	۲۴۲/۴۰۵	-	Chi-square
تایید مدل	۰/۰۶۲	$RMSEA < 0.1$	RMSEA
عدم تایید مدل	۰/۰۰۰	$P \geq 0.5$	p-value

تایید مدل	۱۴۳	$df \geq 0$	Df (درجه آزادی)
تایید مدل	۱/۶۹۵	$\chi^2 / Df < 3$	$\chi^2 / Df$
تایید مدل	۰/۹۳۰	$CFI \geq 0.9$	CFI

بررسی نیکویی برازش فرضیه فرعی هشتم

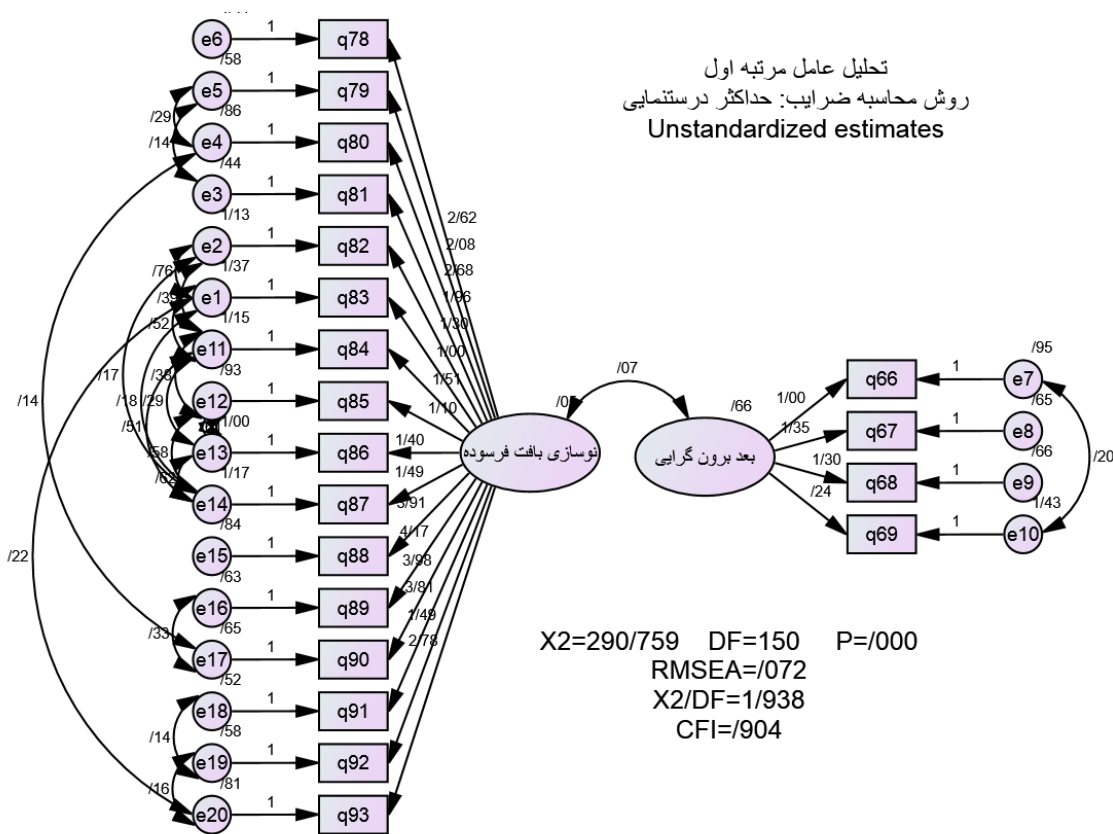

شکل ۱۵: مدل غیراستاندارد معادله ساختاری تحلیل عاملی متغیرهای پژوهش

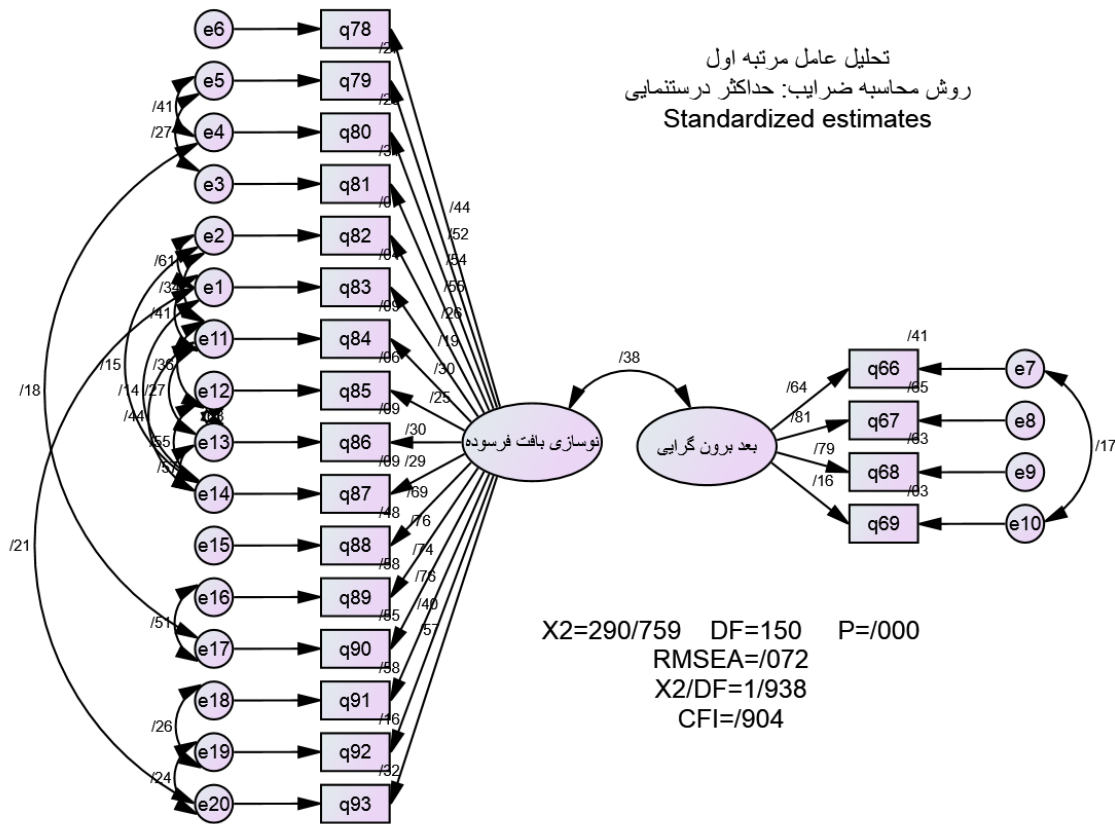

شکل ۱۶: مدل استاندارد معادله ساختاری تحلیل عاملی متغیرهای پژوهش

با توجه به نتایج زیر که از خروجی نرم افزار لیزرل بدست آمده است، برازش مناسب مدل را نتیجه

می گیریم.

جداول زیر محدوده دامنه شاخص و خوبی برازش را نشان می دهند.

جدول شماره ۴-۳۱: شاخص های برازش الگوی اصلی

مطلوبیت	مقدار یافته پژوهش	مقدار قابل قبول	شاخص ها
-	۲۹۰/۷۵۹	-	Chi-square
تایید مدل	۰/۰۷۲	$RMSEA < 0.1$	RMSEA
عدم تایید مدل	۰/۰۰۰	$P \geq 0.5$	p-value

تایید مدل	۱۵۰	$df \geq ۰$	Df (درجه آزادی)
تایید مدل	۱/۹۳۸	$\chi^2 / Df < ۳$	$\chi^2 / Df$
تایید مدل	۰/۹۰۴	$CFI \geq ۰.۹$	CFI

بررسی نیکویی برازش نهایی متغیرهای اصلی پژوهش

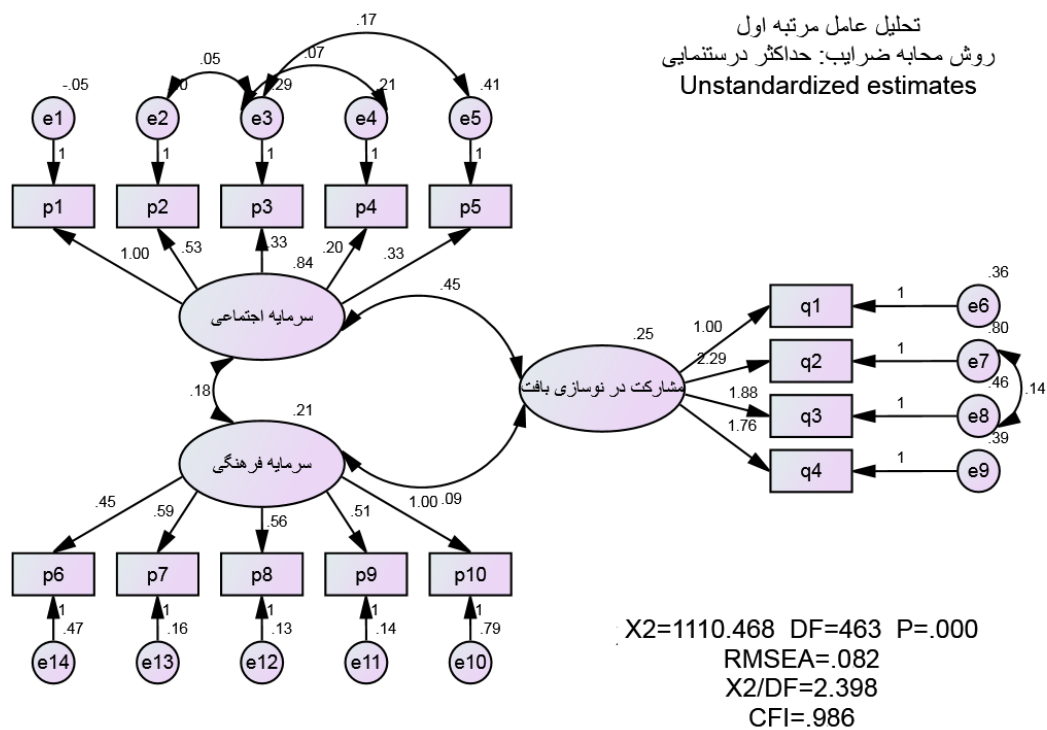

شکل ۱۷: مدل غیراستاندارد معادله ساختاری تحلیل عاملی متغیرهای اصلی پژوهش

تحلیل عامل مرتبه اول  
روش محابه ضرایب: حداکثر درست‌نمایی  
Standardized estimates

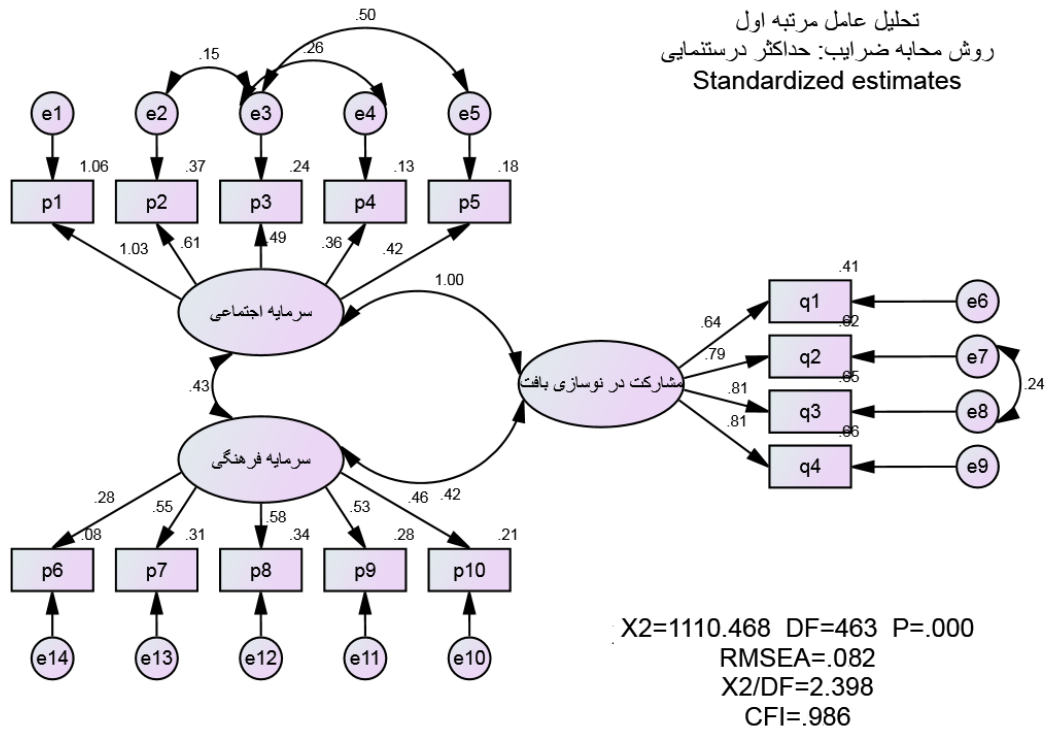

شکل ۱۸: مدل استاندارد معادله ساختاری تحلیل عاملی متغیرهای اصلی پژوهش

با توجه به نتایج زیر که از خروجی نرم افزار لیزرل بدست آمده است، برازش مناسب مدل را نتیجه می‌گیریم.

جداول زیر محدوده دامنه شاخص و خوبی برازش را نشان می‌دهند.

جدول شماره ۴-۳۲: شاخص‌های برازش الگوی اصلی

مطلوبیت	مقدار یافته پژوهش	مقدار قابل قبول	شاخص‌ها
-	۱۱۱۰/۴۶۸	-	Chi-square
تایید مدل	۰/۰۸۲	$RMSEA < ۰.۱$	RMSEA

عدم تایید مدل	۰/۰۰۰	$P \geq ۰.۵$	p-value
تایید مدل	۴۶۳	$df \geq ۰$	Df (درجه آزادی)
تایید مدل	۲/۳۹۸	$x_2 / Df < ۳$	$x_2 / Df$
تایید مدل	۰/۹۸۶	$CFI \geq ۰.۹$	CFI

در این پژوهش برای سنجش میزان نیکویی و حداکثر درست‌نمایی مدل تجربی تحقیق، از روش آزمون معادلات ساختاری با استفاده از نرم‌افزار اموس ۲۴ برای اینکه تشخیص دهیم آیا مدل از همسازی درونی مناسبی برخوردار است یا خیر، استفاده نموده‌ایم که با توجه به خروجی، مدل لیزرل بیانگر این است که با جرح و تعدیل، مدل و متغیرهای مستقل و وابسته پژوهش از برازش و نیکویی قابل قبولی برخوردارند.